

HU

HASZNÁLATI ÚTMUTATÓ

FORRÓ LEVEGŐS SÜTŐ
AF-2450

HAUSER®

TISZTELT VÁSÁRLÓ!

Köszönjük bizalmát, hogy HAUSER gyártmányú háztartási készüléket vásárolt.

A készülék a legújabb műszaki fejlesztés eredménye, egyike a gyártó esztétikus, igényes felépítésű és jó minőségű készülékeinek. A tervezésnél a biztonságra nagy figyelmet fordítottak. A megbízható működés alapfeltétele a szakszerű használat, ezért kérjük, hogy üzembe helyezés előtt figyelmesen olvassa el a használati útmutatót, őrizze meg, hogy segítségére lehessen!



MINŐSÉGI TANÚSÍTVÁNY

Mint importáló és forgalmazó (HAUSER Magyarország Kft. 2040 Budaörs, Baross u. 89.) tanúsítjuk, hogy a HAUSER AF-2450 típusú forró levegős sütő az alábbi műszaki adatoknak felel meg:

Hálózati feszültség: 220-240V~50/60 Hz
Teljesítményfelvétel: 1450-1750 W
Űrtartalom: 9 L
Érintésvédelmi osztály: I.



BIZTONSÁGI ELŐÍRÁSOK

ÁLTALÁNOS FIGYELMEZTETÉSEK

A készülék használata előtt kérjük figyelmesen olvassa el a tájékoztatót!

Az alapvető biztonsági előírásokat a saját érdekében mindig be kell tartania! A készülék nem rendeltetésszerű használata balesetveszélyes!

A készülék csak háztartási használatra alkalmas! Tilos a készüléket a szabadban működtetni! Miután eltávolította a csomagolást, győződjön meg róla, hogy a készülék nem sérült! Amennyiben a készüléken sérülést lát, ne használja, vigye szervizbe! A csomagolóanyagokat tartsa távol kisgyermektől, mert veszélyes!



Figyelem! Ne használja a készüléket fürdőkád, zuhanyzó, mosdó vagy más, vízzel teli edény közelében.

Elektromos áramütés veszélyének elkerülése érdekében **TILOS**:

- a készüléket vízbe vagy más folyadékba mártani,
- sérült vezetékkel használni,
- mechanikai sérülés esetén használni!

Használat előtt ellenőrizze, hogy a hálózati feszültség megegyezik a készülék címkéjén jelzettel, s hogy otthoni fali csatlakozója jól földelt! A készülék csak felügyelet mellett használható! Olyan helyre tegye a készüléket, ahol azt a kisgyermek nem éri el! A készüléket vízszintes, stabil felületen használja! Használata kisgyermek közelében fokozott elővigyázatosságot igényel!

Ezt a készüléket csak akkor használhatják 8 éves korú vagy e feletti gyerekek, továbbá azon személyek, akik csökkent fizikai, érzékelési vagy szellemi képességekkel bírnak ideértve azon személyeket is akik nem rendelkeznek kellő tapasztalattal és tudással a készülék üzemeltetésére vonatkozóan, ha felügyelik őket vagy utasításokat kaptak a készülék biztonságos üzemeltetéséről és megértik a készülék üzemeltetésével kapcsolatos veszélyeket. Gyerekek nem játszhatnak a készülékkel. Felügyelet nélkül gyerekek nem végezhetnek tisztítást vagy karbantartást a készüléken, kivéve, ha 8 évesnél idősebb és felügyelet alatt áll!

Használaton kívül és tisztítás előtt húzza ki a csatlakozót az elektromos hálózatból! Ne hagyja a készüléket felügyelet nélkül, amíg áram alatt van.

Tartsa távol a készüléket és annak vezetékét a 8 év alatti gyermekektől, ha az működik, vagy forró állapotban van!

A következő esetekben mindig áramtalanítsa a készüléket:

- a készülék felügyelet nélkül hagyása esetén (még akkor is, ha ez csak rövid időre történik)
- tisztítás és karbantartás esetén,
- használat után azonnal.

Hosszabbító használata nem javasolt.

A hőkioldó nem szándékos visszkapcsolása által okozott veszély elhárítása érdekében ezt a készüléket nem szabad külső kapcsolóval- például időkapcsolóval hálózatra kapcsolni, vagy olyan áramkörbe iktatni, amelyet valamely szolgáltató rendszeresen be-és kikapcsol.

A készülékhez csak a gyártó által mellékelte kiegészítők használhatóak. Ha véletlenül leejtette a készüléket, nézesse meg szakszervizben szakemberrel. Az elektromos csatlakozóvezetékét ne akassza tűzhely, munkalap fölé! A készülék ne érintkezzen forró felülettel, valamint ne helyezze gáz vagy elektromos sütő, tűzhely közelébe! Az elektromos csatlakozóvezeték ne érjen forró felülethez! Ne hagyja a készüléket forró felület (pl.: főzőlap) közelében! Ne tegye közvetlen napfény vagy hőforrás közelébe!

A készüléket ne rakja asztal vagy pult szélére, mert kisgyermek által így könnyen elérhető és leverhető. Figyeljen arra is, hogy a lelógó vezeték asztal vagy pult szélén balesetveszélyes!

Áramtalanításkor támassza meg a fali csatlakozó aljzatot egyik kezével, majd a csatlakozó dugónál fogva húzza ki a vezetékét! A gyártó, illetve forgalmazó nem vállal felelősséget a nem rendeltetésszerű használatból eredő károkért, illetve az illetéktelen személy általi javításért! A meghibásodott készüléket csak szakember javíthatja! A készülék belső sérülése áramütést okozhat! Sérült vezeték cseréjét csak szakszerviz végezheti, mivel a vezeték cseréje speciális eszközöket igényel.

Ha a készülék működésében hibát észlelne, forduljon a szakszervizhez segítségért! Soha ne próbálja meg otthon megjavítani a készüléket!

Soha ne szerelje szét a készüléket! Ez kiszámíthatatlan következményekkel járhat! Ne használjon nem gyári alkatrész, mert sérülést okozhat!

Nedves kézzel soha ne próbálja a készüléket feszültségmentesíteni, a dugaljából a dugót kihúzni!

A csatlakozózsín sérülése áramütést okozhat!

A készülék működéséhez nem szabad külső időzítő kapcsolót, vagy külön távvezérlő rendszert használni.

Ne használjon erős tisztítószert, karcoló súrolószert a készülék tisztításához! Ügyeljen arra, hogy freccsenő vízzel a készülék ne érintkezzen, és nedves kézzel ne érintse meg a készüléket!

FORRÓ LEVEGŐS SÜTŐKRE VONATKOZÓ FIGYELMEZTETÉSEK



Figyelem! A sütőkosár, illetve a külső felületek forróvá válhatnak a működés során.

A készüléket kizárólag vízszintes, stabil felületen használja!

A KÉSZÜLÉK RÉSZEI

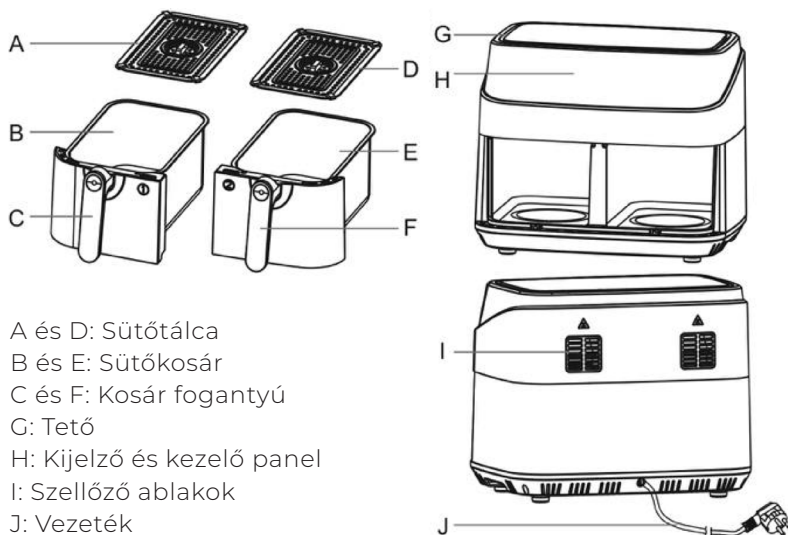

- A és D: Sütőtálca
 B és E: Sütőkosár
 C és F: Kosár fogantyú
 G: Tető
 H: Kijelző és kezelő panel
 I: Szellőző ablakok
 J: Vezeték

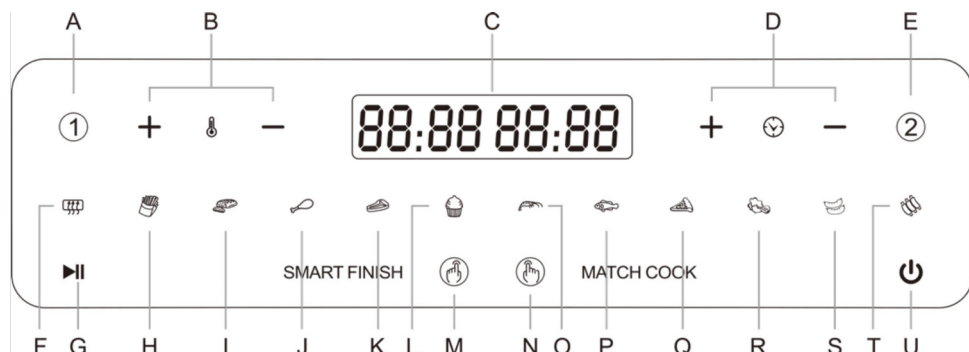

- | | |
|-----------------------------------|-------------------------------------------------|
| A) 1-es sütési zóna | M) SMART FINISH („Okos befejezés” üzemmód) |
| B) Hőmérsékletnövelés/-csökkentés | N) MATCH COOK („Sütés összekapcsolása” üzemmód) |
| C) Idő/hőmérséklet választó | O) Rák |
| D) Idő növelés/csökkentés | P) Hal |
| E) 2-es sütési zóna | Q) Pizza |
| F) Előmelegítés | R) Zöldségek |
| G) Indítás/Szüneteltetés | S) Hot dog |
| H) Sült krumpli | T) Húsdarabok |
| I) Hús | U) Start/Stop |
| J) Csirkecombok | |
| K) Steak | |
| L) Sütemény | |

A KÉSZÜLÉK HASZNÁLATA

Megjegyzés: készülék első bekapcsolása után a készülékből enyhe füstszag áramolhat ki. Ez normális jelenség (nem hiba), ami rövid idő múlva teljesen megszűnik.

1. Távolítson el minden csomagolóanyagot a készülékről!
2. Egy tiszta, nedves ruhával törölje át a **sütőtálcákat (A és D)** és a **sütőkosarakat (B és E)**, majd törölje szárazra!
3. Helyezze a készüléket stabil, vízszintes, hőálló felületre! Használat közben a készülék körül (felül és körben) hagyjon legalább 15 cm szabad helyet a levegő megfelelő áramlásához és a készülék hűléséhez! A működő készüléket ne takarja le, és arra ne tegyen rá semmilyen tárgyat!
4. Csatlakoztassa a készülék vezetékét a hálózathoz! Ekkor egy rövid sípoló jelzést lehet hallani, és a **START/STOP gomb** pirosan kezd világítani.
5. Kapcsolja be a készüléket a **START/STOP (U) gombbal!**
6. Helyezze a sütőkosárba a sütni kívánt hozzávalót!
7. Nyomja meg az **1-es gombot** az **1-es sütési zóna (A)** kiválasztásához! Majd válassza ki a kívánt sütési programot! A kijelzőn megjelenő sütési hőmérsékletet a **Hőmérsékletnövelés/-csökkentés (B) gombbal** lehet növelni vagy csökkenteni, a sütési időt pedig az **Idő/hőmérséklet választó (C) gombbal** lehet növelni vagy csökkenteni. Az időt 1-60 perc között, a hőmérsékletet 50-200 °C között lehet változtatni (10°C-os ugrásokkal).
8. Ha a **2-es sütési zónát (E)** is szeretné használni, a **2-es gombot kell** megnyomni, majd ugyanazon lépéseket megtenni, mint az 1-es zóna beállításakor.
9. Ha kész minden beállítás, nyomja meg az **Indítás/Szüneteltetés (G) gombot!** A készülék elkezdi a sütést. Minden programnak van egy beállított sütési ideje és hőmérséklete (a mellékelt táblázat szerint). De ezeket Ön is csökkentheti vagy növelheti a 7. pontban leírt módon. A beállított program gombja a sütési idő lejártáig villogni fog.
10. Az **Indítás/Szüneteltetés (G) gomb** megnyomásával működés közben szüneteltetni is lehet a sütést, az ismételt megnyomásával pedig újraindul a sütés.

Megjegyzés:

- A készülék első bekapcsolása után a készülékből enyhe füstszag áramolhat ki. Ez normális jelenség (nem hiba), ami rövid idő múlva teljesen megszűnik.
- Sütés közben ki lehet húzni a kosarat, hogy kicsit össze lehessen rázni/keverni a bent sült ételeket. Ekkor megáll a sütés, de amint visszahelyezte a kosarat, újraindul a sütés.
- Áramszünet esetén a sütési program ugyanott folytatódik, ahol félbeszakadt működés közben.

A program vége

Amikor a sütési idő lejárt, a készülék működése leáll, a kijelzőn "00" perc jelenik meg, valamint sípoló jelzést lehet hallani. A motor még 1 percig jár, de aztán leáll és készenléti üzemmódba áll vissza.

SMART FINISH („OKOS BEFEJEZÉS”) ÜZEMMÓD

Süthet egyszerre különböző ételeket mindkét sütési zónát használva a készülékben. Ezzel az üzemmóddal különböző sütési idejű ételek egyszerre fognak elkészülni.

1. Helyezze az **1-es sütési zóna** sütőkosarába a sütni kívánt hozzávalót! Állítsa be a kívánt sütési programot az **1-es sütési zónában!**
2. Helyezze a **2-es sütési zóna** sütőkosarába a sütni kívánt hozzávalót! Állítsa be a kívánt sütési programot az **2-es sütési zónában!**
3. Nyomja meg a **SMART FINISH (M) gombot!**
4. Indítsa el a sütést az **Indítás/Szüneteltetés (G) gombbal!**

MATCH COOK („SÜTÉS ÖSSZEKAPCSOLÁSA”)

Ugyanazt az ételt is lehet sütni mindkét zónában, így ugyanaz a program is alkalmazható. Ehhez csak az **1-es zónát** kell beprogramozni.

1. Helyezze az **1-es és 2-es sütési zóna** sütőkosarába a sütni kívánt, ugyanolyan hozzávalót!
2. Nyomja meg a **MATCH COOK (N) gombot!** Állítsa be a kívánt sütési programot az **1-es sütési zónában!**
3. Indítsa el a sütést az **Indítás/Szüneteltetés (G) gombbal!**

KÉSZÜLÉK TISZTÍTÁSA ÉS KARBANTARTÁSA

- A tisztítás megkezdése előtt a készüléket kapcsolja ki, áramtalanítsa és várja meg a készülék teljes lehűlését! A készülék gyorsabban lehűl, ha abból kiveszi az edényt.
- Javasoljuk, hogy használat után azonnal tisztítsa meg a készüléket. A rászáradt élelmiszereket nehezebben lehet eltávolítani.
- A sütőtálcát és a sütőkosarat mosogatószeres meleg vízben mosogassa el, majd tiszta vízzel öblítse le és szárítsa meg (vagy finom konyharuhával törölje szárazra), majd tegye vissza a készülékbe!
- Amennyiben a sütőtálca és a sütőkosár felületéről nem tudja eltávolítani a rátapadt élelmiszereket, akkor a sütőkosárba öntsön meleg vizet, cseppentsen bele néhány csepp mosogatószeret és tegye bele a sütőtálcát is! Hagyja körülbelül 10 percig ázni a rászáradt élelmiszermaradványokat! Ezt követően a fentiek szerint mosogassa el mindkét tartozékot!
- Figyeljen arra, hogy a sütőtálcán és a sütőkosárban ne gyűljön össze élelmiszer maradvány! A következő használatba vétel előtt a tartozékok legyenek tiszták és szárazak!
- A készülék külső felületét mosogatószeres meleg vízbe mártott ruhával törölje meg! A mosogatószeres vizet tiszta és puha, valamint száraz ruhával törölje le a készülék felületéről!
- A készüléket vízbe vagy más folyadékba mártani tilos!
- A készülék és tartozékai tisztításához durva és karcoló tisztítóanyagokat, drótszivacsot, vagy karcoló felületű szivacsot, benzint, oldószereket vagy más hasonló készítményeket használni tilos!

A KÉSZÜLÉK BEÁLLÍTOTT PROGRAMJAI

Hozzávaló	Sütési idő (perc)	Sütési hőmérséklet (°C)
ELŐMELEGÍTÉS	3	180
Sült krumpli	15	200
Hús	12	200
Csirkecombok	20	200
Steak	12	180
Sütemény	25	160
Rák	8	180
Hal	10	180
Pizza	20	180
Zöldségek	10	160
Hot dog	12	180
Húsdarabok	25	200

SÜTÉSI JAVASLATOK

	Sütési idő (perc)	Sütési hőmérséklet (°C)	Sütés közben az étel megkeverése/rázása	További információ
Vékony fagyasztott krumpli	12-16	200	Igen	
Vastag fagyasztott krumpli	12-20	200	Igen	
Frissen darabolt krumpli (8x8mm)	18-22	180	Igen	Fél evőkanál olajjal
Rösztli	15-18	180	Igen	
Steak	8-12	180		
Sertéskaraj	10-14	180		
Hamburger pogácsa	7-14	180		
Virsli/kolbász	13-15	200		
Csirkecomb	18-22	180		
Csirkemell	10-15	180		
Tavaszipetekercs	8-10	200	Igen	
Fagyasztott csirke nuggets	6-10	200	Igen	
Fagyasztott halrudak	6-10	200		
Fagyasztott bundázott sajt	10	200		
Töltött zöldségek	10	160		

Megjegyzés: Ha még nem meleg a készülék, előbb javasolt a 3 perces előmelegítés!

PROBLÉMÁK ÉS MEGOLDÁSOK

Probléma	Lehetséges ok	Megoldás
A készülék nem működik	A készülék nincs csatlakoztatva az elektromos hálózathoz.	Csatlakoztassa a készülék vezetékét a hálózathoz!
	Az időzítő nincs beállítva.	Állítson be egy sütési időt!
Nem sültek meg teljesen az ételek	Túl sok hozzávaló van a sütőkosárban.	Csökkentse a hozzávalók mennyiségét!
	Túl alacsony a beállított sütési hőmérséklet.	Állítsa be a megfelelő sütési hőmérsékletet!
	Túl rövid a sütési idő.	Állítsa be a megfelelő sütési hőmérsékletet!
Nem egyenletesen sültek meg az ételek	Néhány hozzávalót a sütési idő alatt egyszer meg kell keverni, vagy meg kell rázni a sütőkosárral.	Forgassa át a hozzávalókat, vagy kicsi rázza meg a sütőkosarat!
A sütőkosarat nem lehet a helyére betolni	Túl sok hozzávaló van a sütőkosárban.	Csökkentse a hozzávalók mennyiségét!
Fehér füst áramlik ki a sütőkosárból	A készülékben olyan hozzávaló sül, ami kicsit zsíros/olajos	Zsíros/olajos ételek sütésekor maximum 180°C használata javasolt.
	A sütőkosár és a tálca nem lett megfelelően megtisztítva az előző használat után, amikor zsíros/olajos étel készült.	Minden használat után tisztítsa meg a készüléket!
A frissen darabolt krumpli nem sült át megfelelően	A krumpli nedvességtartalmának nagy része nem lett megfelelően eltávolítva sütés előtt	Sütés előtt törölje át és itassa fel a krumpli nedvességének nagy részét egy papír törülközővel vagy egy tiszta konyharuhával!
	Nem a megfelelő krumpli fajtát használta.	Használja a sütéshez ajánlott krumpli fajtát!
A frissen darabolt krumpli nem sül ropogósra	A ropogósság függ attól, mekkora a krumpli nedvességtartalma, és hogy mennyi olajat használ a sütéshez.	Sütés előtt törölje át és itassa fel a krumpli nedvességének nagy részét egy papír törülközővel vagy egy tiszta konyharuhával, majd ezután öntse az olajat a krumplira!
		Darabolja vékonyabb darabokra a krumplit!
		Öntsön kicsit több olajat a krumplira!

További hasznos információkért és tanácsokért látogasson el a www.hauser.eu weboldalra.

Honlapunkon a készülék használatával kapcsolatos ötleteket és egyéb érdekességeket talál folyamatosan megújuló tartalommal.

Szerviz és vevőszolgálat: **06 1/700 4379**

MEGFELELŐSÉGI NYILATKOZAT:

Ez a termék az Európai Közösség EMC 2014/30/EU; LVD 2014/35/EU; RoHS 2011/65/EU irányelveiben megszabott követelményeket teljesíti. Ez az Ön által vásárolt HAUSER termék a használati útmutatóban található műszaki jellemzőknek megfelel.

ELEKTROMÁGNESES MEZŐK (EMF)

Ez a készülék megfelel az elektromágneses mezőkre (EMF) vonatkozó szabványoknak. Amennyiben a használati útmutatóban foglaltaknak megfelelően üzemeltetik, a tudomány mai állása szerint a készülék biztonságos.

Az elektromos berendezés a környezetre veszélyes hulladéknak minősülő alkatrészeket tartalmazhat. Ezeket ne gyűjtse a kommunális hulladékkal együtt, mert a települési szilárd hulladék közé kerülve jelentősen szennyezheti a környezetet! Az elhasznált elektromos készülékeke gyűjtése elkülönítve történik, használja az erre létrehozott visszavételi és begyűjtési rendszert!

Új készülék vásárlásakor, 2005. augusztus 13-a után, az elhasznált elektromos berendezést a vásárlás helyszínére is visszaviheti.

Az ilyen módon begyűjtött berendezéseket, szakszerű szétbontás után, az erre szerződött cégek a megfelelő módon semmisítik meg.

A környezet unokáink öröksége, megóvása mindnyájunk közös érdeke és felelőssége, segítse Ön is ezt a törekvést!

