

# HASZNÁLATI ÚTMUTATÓ

# HAUSER<sup>®</sup>

e l e c t r o n i c

## **PORZSÁK NÉLKÜLI PORSZÍVÓ VC-1810**

### **TISZTELT VÁSÁRLÓ!**

Köszönjük bizalmát, hogy HAUSER gyártmányú háztartási készüléket vásárolt. A készülék a legújabb műszaki fejlesztés eredménye, egyike a gyártó esztétikus, igényes felépítésű és jó minőségű készülékeinek. A tervezésnél a biztonságra nagy figyelmet fordítottak. A megbízható működés alapfeltétele a szakszerű használat, ezért kérjük, hogy üzembe helyezés előtt figyelmesen olvassa el a használati útmutatót, őrizze meg, hogy segítségére lehessen!



### **MINŐSÉGI TANÚSÍTVÁNY**

Mint importáló és forgalmazó (Hauser Magyarország Kft., 2040 Budaörs, Baross u. 89.) tanúsítjuk, hogy a HAUSER VC-1810 típusú porzsák nélküli porszívó az alábbi műszaki adatoknak felel meg:

Hálózati feszültség: 220-240 V~50/60 Hz  
Teljesítményfelvétel: 800 W  
Zajszint: 79 dB  
Érintésvédelmi osztály: II.



## TERMÉKISMERTETŐ ADATLAP

Szállító védjegye:	HAUSER
Modellazonosító:	VC-1810
Energiahatékonysági osztály:	A
Éves energiafogyasztás <sup>*</sup> :	25 kW/h/év
Szőnyegtisztítási osztály:	B
Keménypadló-burkolat tisztítási osztály:	A
Por-visszabocsátási osztály:	C
Hangteljesítményszint:	79 dB
Mért felvett teljesítmény:	800 W

\*„Indikatív éves energiafogyasztás (kWh/év), 50 takarítási feladatot feltételezve. A tényleges éves energiafogyasztás függ a készülék használatának módjától.”

Fenti értékeket a 665/2013/EU rendelet szerint határoztuk meg.

## BIZTONSÁGI TUDNIVALÓK

### Általános figyelmeztetések

A készülék használata előtt kérjük, figyelmesen olvassa el a tájékoztatót. Az alapvető biztonsági előírásokat a saját érdekében mindig be kell tartania.

A készülék nem rendeltetésszerű használata balesetveszélyes. A készülék csak háztartási használatra alkalmas. Tilos a készüléket a szabadban működtetni!

Miután eltávolította a csomagolást, győződjön meg róla, hogy a készülék nem sérült. Amennyiben a készüléken sérülést lát, ne használja, hanem vigye szervizbe!

A csomagolóanyagokat mindig tartsa távol kisgyermektől, mert veszélyes!

Használat előtt ellenőrizze, hogy a hálózati feszültség megegyezik-e a készülék címkéjén jelzettel, valamint, hogy otthoni fali csatlakozója jól földelt-e!

Olyan helyre tegye a készüléket, ahol azt a kisgyermek nem éri el!

A készüléket vízszintes, stabil, sík felületen használja!

**Figyelem!** Ne használja a készüléket fürdőkád, zuhanyzó, mosdó vagy más, vízzel teli edény közelében. Elektromos áramütés veszélyének elkerülése érdekében TILOS a készüléketfürdőkád, mosdó, mosogató közvetlen közelében használni, valamint:



- a készüléket vízbe vagy más folyadékba mártani,
- sérült vezetékkel használni,
- mechanikai sérülés esetén használni!

Nedves kézzel soha ne próbálja a készüléket feszültségmentesíteni, a dugaljából a dugót kihúzni!

Ügyeljen arra, hogy fröccsenő vízzel a készülék ne érintkezzen, és nedves kézzel ne érintse meg a készüléket!

A készülék használata kisgyermek közelében fokozott elővigyázatosságot igényel! A 8 éves korú vagy e feletti gyermekek, továbbá a csökkent fizikai, érzékelési vagy szellemi képességekkel rendelkező személyek, illetve azok, akik nem rendelkeznek kellő tapasztalattal és tudással a készülék üzemeltetésére vonatkozóan a készüléket csak felügyelet mellett használhatják, vagy akkor, ha megkapták és megértették a készülék biztonságos üzemeltetésével kapcsolatos veszélyeket. Gyerekek nem játszhatnak a készülékkel. Felügyelet nélkül gyerekek nem végezhetnek tisztítást vagy karbantartást a készüléken.

Használaton kívül és tisztítás, vagy karbantartás előtt húzza ki a csatlakozót az elektromos hálózathoz!

Ne érintse meg a készülék forró részeit!

Ne hagyja a készüléket felügyelet nélkül, amíg áram alatt van!

A rövid vezeték megakadályozza a személyes sérüléseket, mint például a vezetékbe való belegabalyodást, illetve keresztül esést. Hosszabbító kapható bármelyik szakkereskedésben, gondos körültekintés után használható a készülékhez. Kérjük, vegye figyelembe, hogy a hosszabbítóhoz való csatlakozással a készülék automatikusan bekapcsolhat és működésbe léphet.

### **Fontos információk a hosszabbító vezetékéről:**

- elektromos besorolás alá kell tartoznia, vagy AC230V jelölést kell tartalmaznia;
- három eres földeltnek kell lennie;
- annak megfelelően kell elrendezni, hogy ne fusson keresztül szőnyegen vagy asztalon, ahonnan a gyermekek könnyen magukra ránthatják, vagy véletlenül eleshetnek benne.

A készülékhez csak a gyártó által mellékelte kiegészítők használhatók.

Ne használjon nem gyári alkatrészt, mert sérülést okozhat!

Az elektromos csatlakozóvezetéket ne akassza tűzhely, munkalap fölé!

A készülék és annak csatlakozóvezetéke ne érintkezzen forró felülettel, valamint ne helyezze gáz vagy elektromos sütő, tűzhely közelébe!

Ne hagyja a készüléket forró felület (pl.: fűtőtest) közelében!

Ne tegye közvetlen napfényre vagy hőforrások közelébe!

A készüléket ne rakja asztal vagy pult szélére, mert kisgyermek által így könnyen elérhető és leverhető. Figyeljen arra is, hogy a lelógó vezeték asztal vagy pult szélén balesetveszélyes!

Áramtalanításakor támassza meg a fali csatlakozó aljzatot egyik kezével, majd a csatlakozó dugónál fogva húzza ki a vezetéket!

A gyártó, illetve forgalmazó nem vállal felelősséget a nem rendeltetésszerű használatból eredő károkért, illetve az illetéktelen személy általi javításért!

A meghibásodott készüléket (beleértve a hálózati csatlakozóvezetéket is) csak szakember javíthatja! A készülék belső sérülése áramütést okozhat!

Sérült vezeték cseréjét csak szakszerviz végezheti, mivel a vezeték cseréje speciális eszközöket igényel.

A csatlakozózsín sérülése áramütést okozhat!

Ha véletlenül leejtette a készüléket, vagy a készülék működésében hibát észlel, nézesse meg szakszervizben szakemberrel.

Soha ne próbálja meg otthon megjavítani a készüléket!

Soha ne szerelje szét a készüléket! Ez kiszámíthatatlan következményekkel járhat!

A készülék működéséhez nem szabad külső időzítő kapcsolót, vagy külön távvezérlő rendszert használni.

Ne használjon erős tisztítószeret, karcoló súrolószeret a készülék tisztításához!

## **PORSZÍVÓRA VONATKOZÓ FIGYELMEZTETÉSEK:**

(ÁLTALÁNOS RENDELTETÉSŰ PORSZÍVÓ, SZÁRAZ, NEM MOTOROS KEFÉVEL)

A készülékkel ne próbáljon felszívni éghető folyadékokat (pl. gázolaj, oldószer, alkohol, kerozin, stb.), illetve savakat, lúgokat sem!

A készülékkel ne szívjon fel égő cigarettacsikket, hamut vagy gyufadarabokat!

A készülék csak háztartási porszívóként használható, ne használja ipari, kereskedelmi célokra, vagy nagy terhelésnek kitéve!

A motorházat soha ne merítse vízbe! Kerülje el, hogy víz boruljon a készülékre!

A szívócsövet soha ne tartsa füle, szeme közelébe!

Éles tárgyakat, üvegdarabokat a készülékkel ne próbáljon felszívni!

## KÉSZÜLÉK RÉSZEI:

1. Fogantyú
2. Mechanikus szívóteljesítmény szabályzó
3. Padlókefe
4. Teleszkópos szívócső
5. Gégecső
6. Gégecső csatlakozó
7. Portartály fogantyú
8. Porszívó fogantyú
9. Kábel felcsévlő gomb
10. Motor teljesítmény szabályzó
11. Be/kikapcsoló gomb
12. Kerék
13. Vízszintes parkoló állás
14. Motorvédő szűrő rács
15. Tápkábel
16. Portartály fedél
17. HEPA szűrő
18. Résszívó fej

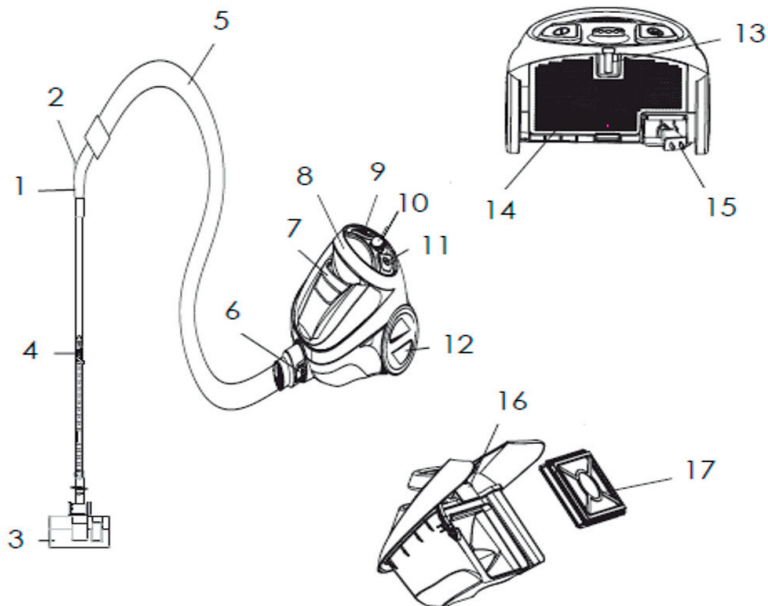

## KÉSZÜLÉK ÖSSZESZERELÉSE

### A gégecső csatlakoztatása

A gégecső végén található csatlakozón egyszerre nyomja meg mindkét reteszt, majd a csatlakozót dugja a porszívó szívónyílásába. A cső megfelelő rögzítését kattánás jelzi.

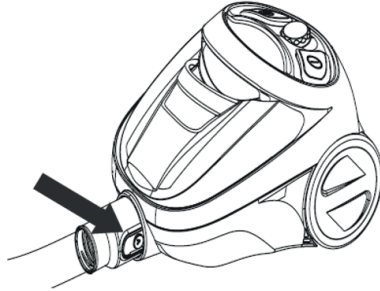

### A teleszkópos szívócső csatlakoztatása

A gégecső fogantyú végét dugja a teleszkópos szívócső nagyobb átmérőjű végébe.

### A padlókefe felerősítése a teleszkópos csőre

A padlókefét vagy a résszívót dugja a teleszkópos szívócső kisebb átmérőjű végére.

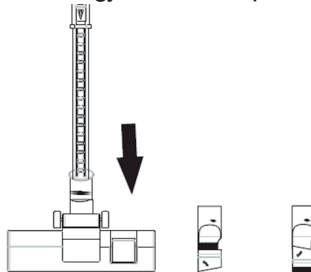

### A teleszkópos cső hosszúságának a beállítása

A teleszkópos csövön található reteszt nyomja be és tartsa benyomva (a nyíl irányába), majd állítsa be a teleszkópos cső hosszúságát. A reteszt engedje le, majd a csövet egy kicsit még húzza szét (amíg kattánást nem hall). A kattánás a teleszkópos cső rögzülését jelzi.

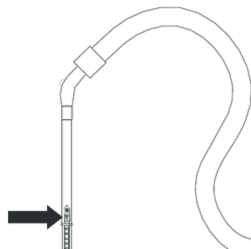

## A PORSZÍVÓ HASZNÁLATA

### A porszívó csatlakoztatása az elektromos hálózathoz

A hálózati vezeték csatlakozódugóját megfogva húzza ki annyi vezetékét a készülékből, amennyi a kényelmes porszívózáshoz szükséges. A hálózati vezeték csatlakozódugóját dugja az elektromos aljzatba.

Figyelmeztetés: A hálózati vezeték optimális használati hosszúságát a sárga jel mutatja. A vezetékét a piros jelnél jobban ne húzza ki a porszívóból.

### A porszívó be- és kikapcsolása

A porszívó bekapcsolásához nyomja meg a Be/kikapcsoló gombot. A kikapcsoláshoz ugyanezt a gombot nyomja meg.

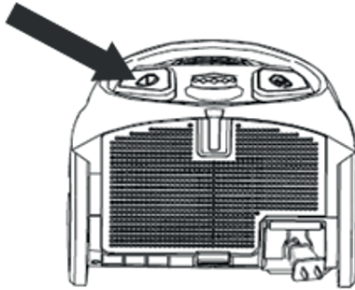

### Szívás szabályozás

A szívási teljesítmény az elektronikus szívás szabályozóval állítható be. A szabályozó gomb óramutató járásával azonos irányba való elforgatásával (MAX jel felé) a szívási teljesítmény növekszik, míg ellenkező irányba elforgatva (MIN jel felé) a szívási teljesítmény csökken. Kisebb mértékben a fogantyún található csúszka mechanikus állításával is szabályozható a szívási teljesítmény.

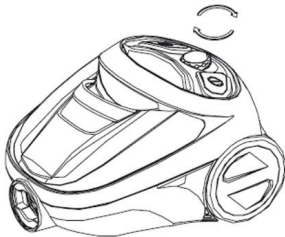

## A padlókefe beállítás a padló típusa szerint

A padló típusa szerint, az alábbiaknak megfelelően állítsa be a padlókefén a sörétét.

- Szőnyeg porszívózása esetén a kefét a kapcsolóval húzza be.
- Kemény padlóburkolat porszívózása esetén a kefét a kapcsolóval nyomja ki.



## Résszívó fej használata

Sarkok, székek vagy kis terek tisztítására.



## TISZTÍTÁS ÉS KARBANTARTÁS

Tisztítás előtt mindig kapcsolja ki a készüléket és áramtalanítsa.

Tisztítsa meg a készülék külső részét száraz vagy nedves ruhával, majd töröljük szárazra.

### Portartály ürítése és a szűrő tisztítása

Ürítse ki a portartályt minden takarítás után, de legkésőbb akkor, amikor a port eléri a MAX jelzést.

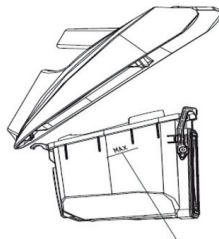

Ennek elmulasztása csökkenti a készülék teljesítményét és rövidíti az élettartamát.



## Portartály eltávolítása

1. Húzza felfelé a portartály fogantyúját a portartály eltávolításához. Helyezze vízszintes felületre a tartályt.

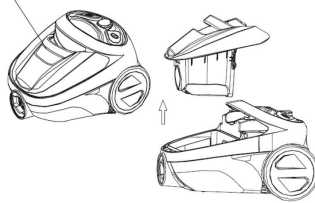

2. Nyomja meg a szűrő feletti reteszt, hogy kinyissa a portartály fedelét, majd ürítse ki a portartályt.

3. Távolítsa el a szűrőt

- Nagyon fontos, hogy a szűrőt is tisztán tartsa, mert különben csökken a készülék teljesítménye

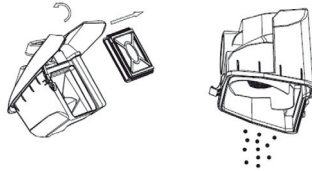

4. A szűrőt tiszta, folyóvíz alatt mossa le, majd szárítsa meg. A szűrőt csak akkor lehet visszahelyezni, ha teljesen megszáradt! A tisztításhoz ne használjon mosószert és vegyi anyagokat.

5. Helyezze vissza a szűrőt a portartály hátsó részére.

6. Csatlakoztassa a portartály fedelét a portartályhoz.

7. Helyezze vissza a portartályt a készülékbe.

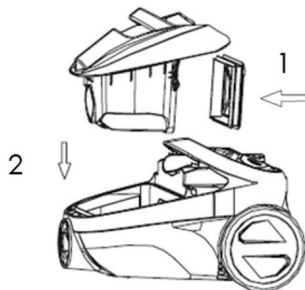

## Motorvédő szűrő tisztítása

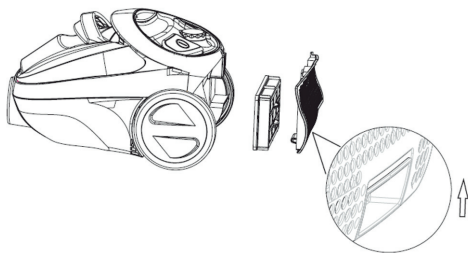

1. Nyomja felfelé a motorvédő rács rögzítő fülét a rács eltávolításához. Majd vegye ki a szűrőt
2. Tisztítsa meg a rácsot és a szűrőt tiszta, folyó víz alatt. Hagyja teljesen megszáradni, majd helyezze vissza a készülékbe.

## A tápkábel visszacsévélése

A porszívózás befejezéséhez előbb a ki/bekapcsoló gombot nyomja meg, majd a hálózati vezetéket is húzza ki az aljzatból.

A hálózati vezeték felcsévéeléséhez nyomja meg a csévélő gombot. A vezetéket tartsa a kezében, előzze meg a vezeték csapódását és hirtelen behúzását.

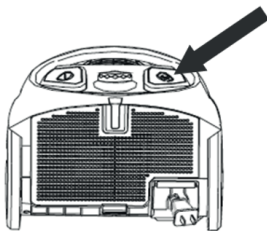

## Parkoló állás

A porszívózás rövid idejű megszakítása idején, a porszívó vízszintes parkoló helyzetének megfelelően, a szívófejet rögzítse a készüléken kialakított tartóban.

## HIBAELHÁRÍTÁS

Mielőtt a szervizhez fordulna, kérjük ellenőrizze le a következő lehetőségeket.		
PROBLÉMA	LEHETSÉGES OK	LEHETSÉGES MEGOLDÁS
A motor nem kapcsol be.	A hálózati vezeték nincs megfelelő módon a fali aljzathoz csatlakoztatva.	Dugja a csatlakozódugót ütközésig a fali aljzatba.
	A fali aljzat sérült.	Ellenőrizze le a fali aljzatot.
	A porszívó nincs bekapcsolva.	Kapcsolja be a készüléket.
Kicsi a szívóteljesítmény.	A készülékben dugulás van.	Szüntesse meg a dugulást.
	A portartály megtelt.	Ürítse ki a portartályt.
A vezeték nem tekeredik fel teljesen.	A vezeték lecsúszott a csévéelő dobrol.	Csévéelés közben tartsa a kezében és kissé feszítse meg a vezetéket.
A vezetéket nem lehet kihúzni.	A vezeték rosszul tekeredett fel.	Nyomja meg a csévéelő gombot és próbálja meg újból behúzni a vezetéket.
A szívásteljesítmény szabályozó nem működik.	A készülék meghibásodott.	Javíttassa meg a készüléket (márkaservízben).
A vezeték nem marad kihúzott állapotban.	Roszs a kábelcsévéelő.	Javíttassa meg a készüléket (márkaservízben).

További hasznos információkért és tanácsokért látogasson el a **www.hauser.eu** weboldalra. Honlapunkon a készülék használatával kapcsolatos ötleteket és egyéb érdekességeket talál folyamatosan megújuló tartalommal.

**Szerviz és vevőszolgálat: 06-1-700-4379.**

## MEGFELELŐSÉGI NYILATKOZAT:



Ez a termék az Európai Közösség EMC 2014/30/EU, LVD 2014/35/EU; RoHS 2011/65/EU irányelveiben megszabott követelményeket teljesíti. Ez az Ön által vásárolt HAUSER termék a használati útmutatóban található műszaki jellemzőknek megfelel.

## ELEKTROMÁGNESES MEZŐK (EMF)

Ez a készülék megfelel az elektromágneses mezőkre (EMF) vonatkozó szabványoknak. Amennyiben a használati útmutatóban foglaltaknak megfelelően üzemeltetik, a tudomány mai állása szerint a készülék biztonságos.

Az elektromos berendezés a környezetre veszélyes hulladéknak minősülő alkatrészeket tartalmazhat. Ezeket ne gyűjtse a kommunális hulladékkal együtt, mert a települési szilárd hulladék közé kerülve jelentősen szennyezheti a környezetet! Az elhasznált elektromos készüléke gyűjtése elkülönítve történik, használja az erre létrehozott visszavételi és begyűjtési rendszert! Új készülék vásárlásakor, 2005. augusztus 13-a után, az elhasznált elektromos berendezést a vásárlás helyszínére is visszaviheti. Az ilyen módon begyűjtött berendezéseket, szakszerű szétbontás után, az erre szerződött cégek a megfelelő módon semmisítik meg.  
**A környezet unokáink öröksége, megóvása mindnyájunk közös érdeke és felelőssége, segítse Ön is ezt a törekvést!**





