

HASZNÁLATI ÚTMUTATÓ

HAUSER[®]

e l e c t r o n i c

MINISÜTŐ **TO-910S**

TISZTELT VÁSÁRLÓ!

Köszönjük bizalmát, hogy HAUSER gyártmányú háztartási készüléket vásárolt. A készülék a legújabb műszaki fejlesztés eredménye, egyike a gyártó esztétikus, igényes felépítésű és jó minőségű készülékeinek. A tervezésnél a biztonságra nagy figyelmet fordítottak. A megbízható működés alapfeltétele a szakszerű használat, ezért kérjük, hogy üzembe helyezés előtt figyelmesen olvassa el a használati útmutatót, őrizze meg, hogy segítségére lehessen!



MINŐSÉGI TANÚSÍTVÁNY

Mint importáló és forgalmazó (Hauser Magyarország Kft., 2040 Budaörs, Baross u. 89.) tanúsítjuk, hogy a HAUSER TO-910S típusú minisütő az alábbi műszaki adatoknak felel meg:

Hálózati feszültség: 230 V ~ 50 Hz

Teljesítményfelvétel: 1000 W

Érintésvédelmi osztály: I.



1

www.hauser.eu

BIZTONSÁGI TUDNIVALÓK

Általános figyelmeztetések

A készülék használata előtt kérjük, figyelmesen olvassa el a tájékoztatót!

Az alapvető biztonsági előírásokat a saját érdekében mindig be kell tartania!

A készülék nem rendeltetésszerű használata balesetveszélyes!

A készülék csak háztartási használatra alkalmas!

Tilos a készüléket a szabadban működtetni!

Miután eltávolította a csomagolást, győződjön meg róla, hogy a készülék nem sérült!

Amennyiben a készüléken sérülést lát, ne használja, vigye szervizbe!

A csomagolóanyagokat tartsa távol kisgyermektől, mert veszélyes!

Használat közben ne mozgassa a készüléket!

Ha bármilyen elektromos készülék vízbe esik, azonnal áramtalanítson, ne nyúljon a készülék után!

Az ismételt üzembe helyezés előtt a készüléket vizsgáltsassa át szakemberrel!

Elektromos áramütés veszélyének elkerülése érdekében **TILOS** a készüléket fürdőkád, mosdó, mosogató közvetlen közelében használni, valamint

- a készüléket vízbe vagy más folyadékba mártani,
- sérült vezetékkel használni,
- mechanikai sérülés esetén használni!



Figyelem! Ne használja a készüléket fürdőkád, zuhanyzó, mosdó vagy más, vízzel teli edény közelében.

Használat előtt ellenőrizze, hogy a hálózati feszültség megegyezik a készülék cím-kéjén jelzettel, s hogy otthoni fali csatlakozója jól földelt!

A készülék csak felügyelet mellett használható!

Olyan helyre tegye a készüléket, ahol azt a kisgyermek nem éri el!

Használata kisgyermek közelében fokozott elővigyázatosságot igényel!

Ezt a készüléket csak 8 éves és ennél idősebb gyerekek használhatják, továbbá azon személyek akik csökkent fizikai, érzékelési vagy szellemi képességekkel bírnak ideértve azon személyeket is akik nem rendelkeznek kellő tapasztalattal és tudással a készülék üzemeltetésére vonatkozóan, ha felügyelik őket vagy utasításokat kaptak a készülék biztonságos üzemeltetéséről és megértik a készülék üzemeltetésével kapcsolatos veszélyeket.

Gyerekek nem játszhatnak a készülékkel.

A készülék tisztítását karbantartását nem végezheti gyermek, kivéve, ha 8 évesnél

idősebb és felügyelet alatt áll.

Használaton kívül és tisztítás előtt húzza ki a csatlakozót az elektromos hálózathól!

Ne hagyja a készüléket felügyelet nélkül, amíg áram alatt van!

Használaton kívül mindig kapcsolja ki és áramtalanítsa a készüléket!

A rövid vezeték megakadályozza a személyes sérüléseket, mint például a vezetékbe való belegabalyodást, illetve keresztül esést. Hosszabbító kapható bármelyik szakkereskedésben, gondos körütekintés után használható a készülékhez.

Fontos információk a hosszabbító vezetékéről:

- elektromos besorolás alá kell tartoznia, vagy AC230V jelölést kell tartalmaznia;
- három eres földeltnek kell lennie;
- el kell rendezni annak megfelelően, hogy ne fusson keresztül szőnyegen vagy asztalon, ahonnan a gyermekek könnyen magukra ránthatják, vagy véletlenül eleshetnek benne.

Kérjük, vegye figyelembe, hogy a hosszabbítóhoz való csatlakozással a készülék automatikusan bekapcsolhat és működésbe léphet.

A készülék működéséhez nem szabad külső időzítő kapcsolót, vagy külön távvezérlő rendszert használni.

A készülékhez csak a gyártó által mellékelte kiegészítők használhatóak.

Ha véletlenül leejtette a készüléket, nézesse meg szakszervizben szakemberrel.

Az elektromos csatlakozóvezetékét ne akassza tűzhely, munkalap fölé! A készülék ne érintkezzen forró felülettel, valamint ne helyezze gáz vagy elektromos sütő, tűzhely közelébe!

Az elektromos csatlakozóvezeték ne érjen forró felülethez!

Ne hagyja a készüléket forró felület (pl.: főzőlap) közelében!

Ne tegye közvetlen napfény vagy hőforrások közelébe!

A készüléket ne rakja asztal vagy pult szélére, mert kisgyermek által így könnyen elérhető és leverhető. Figyeljen arra is, hogy a lelógó vezeték asztal vagy pult szélén balesetveszélyes!

A készüléket vízszintes, stabil felületen használja!

Áramtalanításakor támassza meg a fali csatlakozó aljzatot egyik kezével, majd a csatlakozó dugónál fogva húzza ki a vezetékét!

A gyártó, illetve forgalmazó nem vállal felelősséget a nem rendeltetésszerű használatból eredő károkért, illetve az illetéktelen személy általi javításért!

A meghibásodott készüléket (beleértve a hálózati csatlakozóvezetékét is) csak szakember javíthatja! A készülék belső sérülése áramütést okozhat!

Ha a készülék működésében hibát észlelne, forduljon a szakszervizhez segítségért!

Soha ne próbálja meg otthon megjavítani a készüléket!

Soha ne szerelje szét a készüléket! Ez kiszámíthatatlan következményekkel járhat!
Ne használjon nem gyári alkatrészt, mert sérülést okozhat!

Nedves kézzel soha ne próbálja a készüléket feszültségmentesíteni, a dugaljából a dugót kihúzni!

A csatlakozózsín sérülése áramütést okozhat!

Tilos a készüléket vízbe mártva tisztítani!

Ne használjon erős tisztítószer, karcoló súrolószer a készülék tisztításához!

Ügyeljen arra, hogy fröccsenő vízzel a készülék ne érintkezzen, és nedves kézzel ne érintse meg a készüléket!

Tartsa távol a készüléket és annak vezetékét a 8 év alatti gyermekektől!

Minisütővel kapcsolatos figyelmeztetések:

Úgy helyezze el a készüléket, hogy minden oldalról maradjon mellette legalább 10 cm szabad hely, felette 30 cm, így biztosíthatja a levegő áramlását!

A tűzveszély elkerülése érdekében **TILOS**:

- a készüléket szűk helyre beépíteni,
- függöny, abrosz, konyhai törülő, vagy egyéb gyúlékony textília közvetlen érintkezése a készülékkel,
- spray vagy egyéb tűzhelytisztító használata,
- tűz- és robbanásveszélyes anyagok környezetében használni,
- a készüléket letakarni!

Soha ne tegyen a sütőbe kartont vagy bármilyen típusú papírt, műanyagot, vagy hasonló anyagokat!

Soha ne fedje be a morzsatálcát vagy a készülék egyéb részét alufóliával, mert ez a sütő túlmelegedéséhez vezethet!



Figyelem! A készülék felszíne felhevül használat közben, égési sérülések elkerülése érdekében soha ne érintse meg azt működés közben!

Az üvegajtó nyitásához vagy zárásához használja a fogantyút!

A tálcát, edényt, rácsot vastag konyhai kesztyűvel fogja meg!

Álljon karnyújtásnyi távolságra a sütőtől, amikor kinyitja az ajtót, mivel a forró levegő, vagy a kiszabaduló gőz égési sérülést okozhat.

TILOS a készüléket a tálca nélkül használni!

A KÉSZÜLÉK RÉSZEI

- | | |
|-----------------------------------|-----------------------|
| A. Külső felület | H. Működésjelző lámpa |
| B. Front lemez | I. Időzítő |
| C. Felső ajtó keret | J. Lábak |
| D. Ajtó nyitó | K. Rács/Fűtőszál védő |
| E. Alsó ajtó keret | L. Sütő tálca |
| F. Üvegajtó | M. Morzsa tálca |
| G. Funkció/fűtőszál választó gomb | N. Foggantyú |

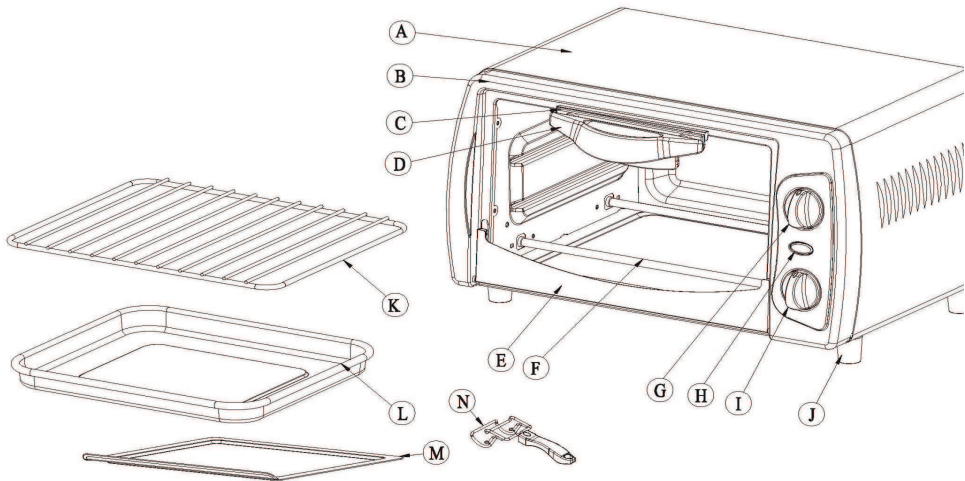

ELSŐ HASZNÁLAT ELŐTT

A készülék minden részét alaposan mossa át tiszta vízzel, a főkészüléket törölje át nedves ronggyal!

Üzemeltesse 15 percig üresen, a legmagasabb hőmérsékleten a készüléket!

KEZELÉS

- **15 perces időmérő:** a készülék az időmérő beállításával lép működésbe! Az idő lejártával kikapcsol és csörgésével jelzi, hogy a sütés befejeződött!
- **Sütésszabályozó:** a megfelelő sütésfunkció kiválasztása!
- **Pirítás:** csak a felső fűtőbetét üzemel!
- **Sütés, felmelegítés:** az alsó és felső fűtőbetét is üzemel!
- **Működésjelző lámpa:** jelzi, hogy a készülék üzemel!

A KÉSZÜLÉK HASZNÁLATA

Figyelem!

A készülék nem érzékeli a hőmérsékletet és a pirítandó étel színét, kizárólag az időmérő alapján működik és kapcsol ki, ezért a tűzveszély elkerülése érdekében ne hagyja felügyelet nélkül a bekapcsolt sütőt!

A készülék grillezésre alkalmas, ha a fémtálcát is a készülékbe helyezi! A csepegő zsiradék beszennyezhetné a fűtőszálat és az tűzveszélyes! Ne tegyen a készülékbe légmentesen lezárt vagy kartoncsomagolású élelmiszereket!

Figyeljen arra, hogy az edény- vagy az élelmiszer mérete akkora legyen, hogy ne érjen a felső fűtőelemhez! Hagyjon elegendő helyet az esetleges növekedésre!

Tegye a készüléket száraz, vízszintes felületre!

Figyeljen arra, hogy textília, csatlakozó ne érintkezzen a készülék felületével! A tálca mindig legyen a helyén!

Csatlakoztassa a készüléket a fali csatlakozóba!

A készülék bekapcsolása az időmérő elfordításával történik!

SÜTÉS, MELEGÍTÉS

Ebben az üzemmódban célszerű a sütőt 3–4 percen át előmelegíteni!

- Zárja be az üvegajtót, állítsa be a szabályozógombot alsó-felső működésre, az időmérőt állítsa 3–4 perc időtartamra!
- Tegye az ételt hőálló edénybe vagy a sütőlemezre!
- Az előmelegített sütőbe helyezze el a sütőrácsra az edényt!

- Állítsa az időmérőt a kívánt értékre!

Ha az étel teteje hamarabb pirulni kezd, állítsa a szabályozógombot az alsó fűtőszál működésére!

Ha sütés közben sok zsiradék csepeg ki az élelmiszerből, öntse ki a hőálló edényből vagy a sütőedényből, nehogy túlsorogjon!

Ha elérte a kívánt eredményt az időkapcsoló lejárt előtt, annak off állásba fordításával a sütés előbb befejezhető!

Amennyiben a sütőben elhelyezett ételt tovább szeretné melegíteni vagy sütni, de a készülék kikapcsolt, kérjük tekerje el az időkapcsolót a kívánt értékre.

Biztonsági okokból a készülék egy adott hőmérsékletnél nem melegszik tovább. Amikor a készülék elérte a biztonsági hőmérsékletet, automatikusan kikapcsol és lehűl a gyári minimál hőmérsékletre, majd ha a beállított időzónán belül van, újból bekapcsol. A készülék melegítési illetve sütési hatékonysága természetesen a konkrét hőmérsékleti értékeknek a függvénye.

A KÉSZÜLÉK TISZTÍTÁSA

Húzza ki a gép csatlakozóvezetékét a dugaljból és hagyja teljesen kihűlni a készüléket!

TILOS A KÉSZÜLÉKET VÍZBE MÁRTVA TISZTÍTANI! A kivehető tálca és sütőtálca elmosható!

Minden használat után vegye ki a tálcát és száraz ruhával vagy kefével tisztítsa meg! Nedves (nem vizes!), mosószeres ruhával törölje át a külső borítást és az üvegajtót! Tisztításkor kerülje az éles, durva, valamint a fémes felületű anyagok használatát! Az üvegajtó a karcok következtében könnyen elreped használat közben. A fémes felületű tisztítóról leváló fémszemcsék zárlatot okozhatnak!

Minden használat után azonnal törölje le a sütő belsejében a kifröccsent ételmaradékot, zsiradékot, mert ezzel megelőzheti, hogy azok rászáradjanak, ráégnenek a rácsra, az üveglapra és a készülék belső felületére!

TILOS A FŰTŐSZÁLHOZ HOZZÁÉRNI!

A HAUSER AJÁNLATA

Hogy ne csak az étel elkészítése, de előkészítése és ízesítése is egyszerű legyen, vásároljon **HAUSER aprítót, digitális konyhai mérleget, borsórlőt** új, Hauser **TO-910S minisütő** készüléke mellé!

További hasznos információkért és tanácsokért látogasson el a **www.hauser.eu** weboldalra. Honlapunkon a készülék használatával kapcsolatos ötleteket és egyéb érdekességeket talál folyamatosan megújuló tartalommal.

Szerviz és vevőszolgálat: 06 40/630-070

MEGFELELŐSÉGI NYILATKOZAT:



Ez a termék az Európai Közösség EMC 2004/108/EC; LVD 2006/95/EC; RoHS 2011/65/EU irányelveiben megszabott követelményeket teljesíti. Ez az Ön által vásárolt HAUSER termék a használati útmutatóban található műszaki jellemzőknek megfelel.

ELEKTROMÁGNESES MEZŐK (EMF)

Ez a készülék megfelel az elektromágneses mezőkre (EMF) vonatkozó szabványoknak. Amennyiben a használati útmutatóban foglaltaknak megfelelően üzemeltetik, a tudomány mai állása szerint a készülék biztonságos.

Az elektromos berendezés a környezetre veszélyes hulladéknak minősülő alkatrészeket tartalmazhat. Ezeket ne gyűjtse a kommunális hulladékkal együtt, mert a települési szilárd hulladék közé kerülve jelentősen szennyezheti a környezetet! Az elhasznált elektromos készülékeke gyűjtése elkülönítve történik, használja az erre létrehozott visszavételi és begyűjtési rendszert!

Új készülék vásárlásakor, 2005. augusztus 13-a után, az elhasznált elektromos berendezést a vásárlás helyszínére is visszaviheti.

Az ilyen módon begyűjtött berendezéseket, szakszerű szétbontás után, az erre szerződött cégek a megfelelő módon semmisítik meg.

A környezet unokáink öröksége, megóvása mindnyájunk közös érdeke és felelőssége, segítse Ön is ezt a törekvést!



MANUAL DE UTILIZARE

HAUSER®

e l e c t r o n i c

MINICUPTOR TO-910S

STIMAȚI CUMPĂRĂTORI!

Vă mulțumim pentru încredere, că ați cumpărat un aparat electrocasnic marca HAUSER! Aparatul este rezultatul celei mai recente dezvoltări tehnice, unul dintre aparatele estetice, cu o construcție exigentă și de bună calitate ale producătorului. În cursul proiectării s-a acordat o atenție deosebită fiabilității. Condiția de bază a funcționării fiabile este utilizarea corectă, prin urmare vă rugăm ca înaintea punerii în funcțiune citiți cu atenție instrucțiunile de utilizare și păstrați-le, pentru a vă putea fi oricând de ajutor.



Certificat de calitate

În calitate de importator și distribuitor (Hauser Magyarország Kft., 2040 Budaörs, Baross u. 89.) certificăm că minicuptorul tip HAUSER TO-910S corespunde următoarelor specificații tehnice:

Tensiune de alimentare: 230 V – 50 HZ

Putere: 1000 W

Clasa de protecție la atingere: I



IMPORTANT!

Înainte de utilizarea aparatului citiți cu atenție instrucțiunile de utilizare!

Păstrați-le pentru ca ulterior oricând să vă poată fi de ajutor.

În interesul Dvs. trebuie să respectați întotdeauna instrucțiunile de siguranță fundamentale!

Utilizarea incorectă a aparatului prezintă pericol de foc și de accident!

INSTRUCȚIUNI DE SIGURANȚĂ

Nu conectați aparatul decât la prize legate la pământ!

Aparatul poate fi utilizat numai sub supraveghere!

Plasați aparatul în așa fel ca la fiecare latură să rămână cel puțin 10 cm, iar deasupra aparatului 30 cm loc liber, deoarece prin aceasta puteți asigura circulația aerului!

Utilizarea aparatului în apropierea unui copil mic sau a unei persoane handicapate necesită o precauție accentuată.

Este interzisă utilizarea aparatului în aer liber!

În vederea evitării electrocutării este **INTERZIS**:

- introducerea aparatului în apă sau alte lichide,
- utilizarea cu cablul deteriorat,
- utilizarea în cazul unor deteriorări mecanice,
- utilizarea în apropierea unei chiuvete, cade sau altui recipient conținând lichid,
- punerea în funcțiune așezat pe o suprafață umedă, udă!

Dacă orice aparat electric cade în apă, deconectați-l imediat! **ESTE INTERZISĂ INTRODUCEREA MĂINII ÎN APĂ!** Înainte de repunerea în funcțiune solicitați examinarea aparatului de către un specialist!

Nu atârnați cablul de alimentare deasupra plitei sau blatului, și să nu se atingă de cuptorul fierbinte!

Nu utilizați cablu prelungitor!

În vederea prevenirii pericolului de foc este **INTERZIS**:

- încorporarea aparatului într-un loc îngust,
- contactul direct al aparatului cu o perdea, față de masă sau cârpă de bucătărie,
- utilizarea de spray-uri sau alte substanțe pentru curățarea plitelor,
- utilizarea aparatului în apropierea unor materiale inflamabile sau explozibile,
- acoperirea aparatului!



Atenție: Nu utilizați aparatul lângă cada de baie, duș, chiuvetă sau un vas plin cu apă.

Aparatul nu a fost destinat pentru a fi utilizat de persoane cu deficiență fizică, senzitivă sau mentală, respectiv de cei care nu dispun de experiența sau de cunoștințele necesare utilizării aparatului (inclusiv copii), numai în cazul în care sunt supravegheați de o persoană responsabilă de siguranța lor, respectiv această persoană le-a făcut înțeleasă modul de utilizare a aparatului.

Copii pot utiliza aparatul doar sub supraveghere, pentru ca să nu se joaca cu acesta.

Curățarea și întreținerea aparatului nu poate fi făcută de către copii, numai în cazul în care aceștia au îndeplinit 8 ani și doar sub supraveghere.

ESTE INTERZISĂ utilizarea aparatului fără tavă!

În vederea prevenirii arsurilor în timpul funcționării este interzisă atingerea suprafeței, a ușii de sticlă a aparatului!

Folosiți mânerul pentru deschiderea sau închiderea ușii de sticlă!

La prinderea tăvii, vasului sau grătarului folosiți mănuși groase de bucătărie!

În timpul prăjirii se pot produce aburi, care pot izbucni la deschiderea ușii, prin urmare nu vă aplecați aproape de aparat!

Când aparatul nu este utilizat, sau înaintea curățării scoateți întotdeauna ștecherul din priză! Lăsați aparatul să se răcească total!

Reparația aparatului defectat (inclusiv a cablului de conectare la rețea) poate fi efectuată numai de către specialiști!

ESTE INTERZIS a se introduce obiecte din material plastic, lumânări, hârtie sau materiale inflamabile în aparat!



Atenție: Suprafața aparatului se încălzește în timpul funcționării, de aceea pentru a evita leziunile produse prin arsuri, nu atingeți niciodată aparatul în timpul funcționării.

Nu țineți aparatul și cablul acestuia la îndemâna copiilor mai mici de 8 ani!

PĂRȚILE COMPONENTE ALE APARATULUI

- | | |
|--|--|
| A: Carcasă | H: Lampă indicatoare de funcționare |
| B: Placă frontală | I: Timmer |
| C: Ramă superioară ușă | J: Tălpi |
| D: Mâner ușă | K: Grătar/element de protecție al elementului de încălzire |
| E: Ramă inferioară ușă | L: Tavă de prăjire |
| F: Ușă de sticlă | M: Tavă pentru firimituri |
| G: Buton selecție funcție/element de încălzire | N: Mâner |

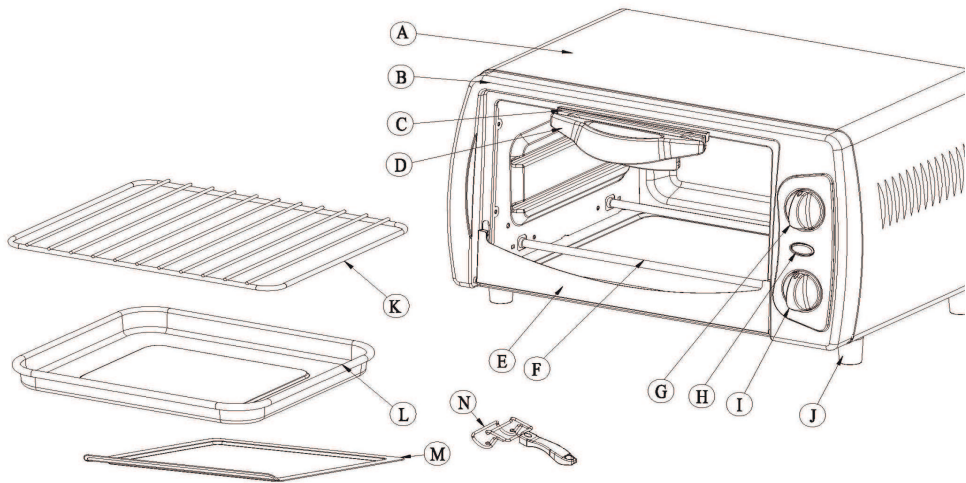

ÎNAINTEA PRIMEI UTILIZĂRI

Spălați bine fiecare piesă a aparatului cu apă curată, și ștergeți aparatul de bază cu o cârpă umedă!

Porniți și lăsați aparatul să funcționeze gol, la temperatura maximă timp de 15 minute!

OPERARE

- Timer de 15 minute: aparatul intră în funcțiune prin setarea timer-ului. La expirarea duratei setate se oprește automat și printr-o alarmă sonoră semnalizează terminarea gătirii.
- Regulator gătire: selectarea funcției de gătire corespunzătoare!
- Prăjire: funcționează numai elementul de încălzire superior!
- Frigere (coacere), încălzire: funcționează atât elementul de încălzire superior cât și cel inferior!
- Lampă indicatoare a funcționării: semnalizează că aparatul este în funcțiune!

UTILIZAREA APARATULUI

Atenție!

Aparatul nu sesizează temperatura și nici culoarea alimentelor urmând a fi prăjite, ci funcționează și se oprește exclusiv pe baza timer-ului, motiv pentru care în vederea prevenirii pericolului de incendiu nu lăsați fără supraveghere cuptorul aflat în stare de funcționare!

Aparatul este apt pentru grill, dacă se introduce și tava metalică în aparat. Picăturile de grăsime ar putea murdări rezistența, ceea ce ar prezenta pericol de incendiu! Nu introduceți în aparat alimente închise ermetic sau ambalate în carton! Fiți atenți ca vasul sau alimentele să fie de așa dimensiuni încât acestea să nu se atingă de elementul de încălzire superior! Lăsați spațiu suficient pentru o eventuală creștere! Așezați aparatul pe o suprafață uscată, plană.

Fiți atenți ca materiale textile sau priza să nu se atingă de suprafața aparatului! Tava să fie întotdeauna la locul ei.

Conectați aparatul la priza de perete!

Pornirea aparatului se realizează prin rotirea timer-ului.

FRIGERE, ÎNCĂLZIRE

În acest mod de funcționare este oportună preîncălzirea cuptorului timp de 3-4 minute!

- Închideți ușa de sticlă, setați butonul de selectare la funcționare inferioară și superioară, și setați timer-ul la 3-4 minute!
- Puneți mâncarea într-un vas termorezistent sau pe plită!
- Așezați vasul pe grătar din cuptorul preîncălzit!
- Setați timer-ul la valoarea dorită!

Dacă partea superioară a mâncării se rumenește mai repede, setați butonul de selectare la funcționarea rezistenței inferioare!

Dacă în cursul frigerii picură prea multă grăsime din aliment, vărsați surplusul din vasul termorezistent sau vasul pentru fript, ca nu cumva să se scurgă!

Dacă ați atins rezultatul dorit înaintea opririi timer-ului, prin rotirea acestuia în poziția „off” frigerea poate fi terminată.

CURĂȚAREA APARATULUI

Scoateți ștecherul din priză și lăsați aparatul să se răcească total!

ESTE INTERZISĂ CURĂȚAREA APARATULUI PRIN SCUFUNDAREA ACESTUIA ÎN APĂ! Tava detașabilă și tava pentru fript poate fi spălată.

După fiecare utilizare scoateți tava și curățați-o cu o cârpă uscată sau cu o perie. Ștergeți învelișul exterior al aparatului și ușa de sticlă cu o cârpă umedă (nu udă!), cu detergent. La curățare evitați utilizarea materialelor ascuțite, dure sau având o suprafață metalică! Ușa de sticlă datorită zgârieturilor poate crăpa ușor în timpul funcționării. Particulele de metal desprinse de pe suprafața obiectului de curățat cu suprafață metalică pot cauza scurt circuit! După fiecare utilizare ștergeți imediat rămășițele de mâncare sau grăsimea împrăștiată în interiorul aparatului, deoarece prin aceasta puteți preveni lipirea acestora prin uscare sau ardere pe grilă, pe sticlă sau pe suprafața interioară a aparatului!

ATINGEREA REZISTENȚELOR ESTE INTERZISĂ!

Declarație de conformitate



Acest produs îndeplinește cerințele stabilite în directivele Uniunii Europene: EMC 2004/108/EC; LVD 2006/95/EC; RoHS 2011/65/EU. Produsul HAUSER cumpărat de dumneavoastră corespunde caracteristicilor tehnice prezentate în instrucțiunile de utilizare.

Câmpuri electromagnetice (EMF)

Acest aparat corespunde cerințelor stabilite de standardele referitoare la câmpurile electromagnetice (EMF).

În cazul în care folosiți aparatul conform celor cuprinse în instrucțiunile de folosire, potrivit nivelului actual al cunoștințelor științifice, aparatul poate fi folosit cu siguranță.

Instalația electrică are componente care fac parte din categoria reziduurilor periculoase asupra mediului înconjurător. Acestea nu le adunați împreună cu gunoiul menajer, deoarece ajungând între reziduurile solide ale localității, pot polua în mod considerabil mediul înconjurător. Colectarea aparatelor electrice uzate se face separat, de aceea folosiți sistemul de preluare și colectare înființat. După data de 13 august 2005, cu ocazia cumpărării aparatelor noi, puteți preda la locul cumpărării aparatele electrice uzate. Instalațiile astfel preluate, după ce au fost demontate de specialiști, sunt prelucrate în mod corespunzător de întreprinderi care au contractat această activitate.

Mediul înconjurător este moștenirea nepoților noștri, protejarea lui este interesul și responsabilitatea noastră a tuturor. Sprijiniți și Dumneavoastră această tendință!



INSTRUKCJA OBSŁUGI

HAUSER®

e l e c t r o n i c

MINI PIEKARNIK TO-910S

SZANOWNI PAŃSTWO!

Dziękujemy Państwu za zaufanie okazane nam przez zakup artykułu gospodarstwa domowego marki HAUSER.

Należy on do sprzętu wyprodukowanego w oparciu o najnowsze osiągnięcia techniczne, jego estetyczna obudowa jest wykonana z tworzywa o wysokiej jakości. Przy projektowaniu urządzenia szczególną uwagę poświęcono zapewnieniu bezpieczeństwa jego działania.

Właściwa obsługa jest podstawowym warunkiem jego bezpiecznego użytkowania, dlatego przed jego użyciem zalecamy uważne przeczytanie niniejszej instrukcji obsługi i jej zachowanie, aby była dla Państwa pomocą w trakcie późniejszego użytkowania!



CERTYFIKAT KONTROLI JAKOŚCI

Jako importer i dystrybutor (Hauser Magyarország Kft., 2040 Budaörs, Baross u. 89.) zaświadcza, że mini piekarnik Hauser TO-910S, spełnia poniższe wymogi techniczne:

Napięcie: 230 V~50 Hz
Moc: 1000 W
Stopień ochrony: I.



17

www.hauser.eu

WAŻNE

Przed użyciem urządzenia zaleca się uważne przeczytanie niniejszej instrukcji obsługi! Instrukcję tą należy zachować, aby zawsze mogła stanowić pomoc w obsłudze urządzenia!

Użytkownik we własnym interesie powinien przestrzegać podstawowych zasad bezpieczeństwa!

Używanie urządzenia w sposób niezgodny z jego przeznaczeniem grozi powstaniem pożaru lub wypadkiem!

WSKAZÓWKI DOTYCZĄCE BEZPIECZEŃSTWA

Urządzenie może być podłączone tylko do uziemionego gniazdka sieci elektrycznej!

Urządzenie może być używane tylko pod nadzorem!

W celu zapewnienia odpowiedniej wentylacji urządzenie należy postawić w takim miejscu, aby z każdej strony była zachowana wolna przestrzeń na odległość 10 cm, oraz 30 centymetrowa przestrzeń nad urządzeniem!

Użytkowanie urządzenia w pobliżu dzieci lub osób niepełnosprawnych wymaga wzmożonej uwagi!

WZBRONIONE jest używanie urządzenia na wolnym powietrzu!

Aby uniknąć niebezpieczeństwa porażenia prądem, **WZBRONIONE** jest

- zanurzanie urządzenia w wodzie lub innym płynie,
- używanie urządzenia z uszkodzonym przewodem,
- używanie urządzenia uszkodzonego mechanicznie
- korzystanie z urządzenia w pobliżu wanny, umywalki, zlewu lub w pobliżu naczynia zawierającego inny płyn,
- użytkowanie po ustawieniu na mokrej lub wilgotnej powierzchni.



Uwaga! Urządzenia nie należy pozostawiać w pobliżu wanny, kabiny, umywalki lub pojemników napełnionych wodą.

Jeżeli jakiegokolwiek elektryczne urządzenie wpadnie do wody, należy je natychmiast odłączyć od źródła prądu! **WZBRONIONE JEST WTĘDY WKŁADANIE RĘKI DO WODY!** Przed ponownym włączeniem, urządzenie należy zbadać w punkcie serwisowym!

Kabel zasilający nie może być zawieszany nad piecem kuchennym lub stołem, nie może stykać się z gorącą powierzchnią!

Nie wolno używać przedłużacza!

W celu uniknięcia niebezpieczeństwa pożaru **WZBRONIONE** jest:

- wbudowanie urządzenia w wąskim miejscu,
- bezpośredni kontakt urządzenia z firanką, obrusem, ścierką kuchenną,
- używanie sprayów lub innych środków do czyszczenia piecyka,
- użytkowanie urządzenia w pobliżu łatwopalnych i wybuchowych materiałów,
- przykrywanie urządzenia!

Osoby niepełnosprawne fizycznie i umysłowo lub osoby niedoświadczone (w tym również dzieci), mogą korzystać z urządzenia tylko pod nadzorem takiej osoby, która potrafi poinformować o sposobie jego użytkowania oraz podjąć odpowiedzialność za ich bezpieczeństwo.

Dzieci mogą korzystać z urządzenia tylko pod nadzorem, należy dopilnować, aby nie bawiły się urządzeniem.

Dzieci nie powinny zajmować się czyszczeniem i konserwacją urządzenia, z wyjątkiem jeżeli ukończyły 8 lat i są nadzorowane.

Urządzenie mogą obsługiwać dzieci, które ukończyły 8 rok życia oraz osoby niedoświadczone lub niepełnosprawne fizycznie i umysłowo tylko pod warunkiem, gdy zapewniony jest nadzór kompetentnej osoby dorosłej, odpowiedzialnej za odpowiednie użytkowanie urządzenia i za bezpieczeństwo ich użytkowników.

Dzieci poniżej 3 roku życia należy trzymać z dala od urządzenia grzejącego, z wyjątkiem gdy zapewniony jest stały nadzór dzieci.

Dzieci w wieku od 3 do 8 lat mogą włączać/wyłączać urządzenie tylko wtedy, jeżeli zostanie ono ustawione w odpowiednim miejscu i dzieci będą znajdowały się pod nadzorem względnie będą posiadały odpowiednią informację odnośnie bezpiecznego użytkowania urządzenia oraz zrozumieją niebezpieczeństwa wynikające z niewłaściwego użytkowania.

WZBRONIONE jest użytkowanie urządzenia bez umieszczenia tacki!

W trakcie użytkowania urządzenia nie wolno dotykać jego powierzchni oraz szklanych drzwiczek w celu uniknięcia poparzenia!

Przy otwieraniu lub zamykaniu szklanych drzwiczek urządzenia należy korzystać z ich uchwytu!

Tackę, naczynie, ruszt należy przytrzymywać rękawicą kuchenną!

W trakcie smażenia może wytwarzać się para, która będzie wydostawała się na zewnątrz przy otwieraniu drzwiczek, dlatego należy zachować odpowiednią odległość od urządzenia!

Po zakończeniu użytkowania i przed przystąpieniem do oczyszczenia, należy zawsze odłączyć urządzenie z gniazdka sieci elektrycznej!

Napraw uszkodzonego urządzenia (oraz uszkodzonych przewodów elektrycznych) może dokonywać jedynie przeszkolona osoba!

WZBRONIONE jest wkładanie do urządzenia tworzyw sztucznych, świec, papieru lub materiałów łatwopalnych!



Uwaga! W trakcie użytkowania powierzchnia urządzenia może ulec nagraniu się, dlatego nie wolno dotykać włączonego grzejnika, aby się nie oparzyć!

Urządzenie i jego przewód należy trzymać z dala od dzieci poniżej 8 roku życia.

OPIS URZĄDZENIA

A: Obudowa

B: Płyta czołowa

C: Górna rama drzwiczek

D: Uchwyt do otwierania

E: Dolna rama drzwiczek

F: Szklane drzwiczki

G: Pokrętko wyboru funkcji grzania

H: Lampka kontrolna

I: Pokrętko czasomierza

J: Stopki

K: Osłona grzałek/rusztu

L: Brytfanka

M: Tacka na okruchy

N: Uchwyt do tacki

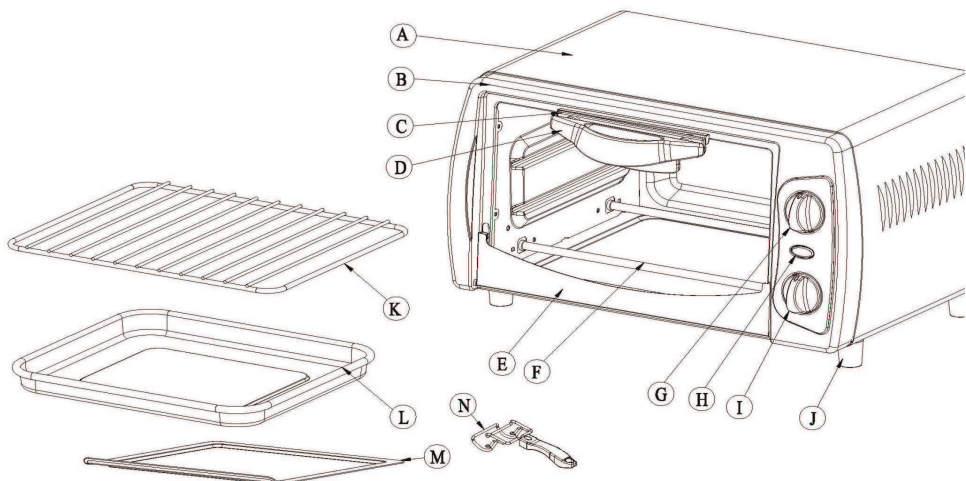

www.hauser.eu

PRZED PIERWSZYM UŻYCIEM

Wszystkie akcesoria urządzenia należy dokładnie umyć w czystej wodzie, a jego obudowę – wytrzeć wilgotną ściereczką!

Po ustawieniu termostatu na najwyższą temperaturę, należy puste urządzenie włączyć na okres 15 minut!

OBSŁUGA

15-minutowy zakres czasomierza: urządzenie włącza się po nastawieniu czasomierza, a zakończenie pracy i wyłączenie, poprzedzone jest sygnałem dźwiękowym!

Regulacja funkcji pieczenia: wybór odpowiedniej funkcji pieczenia!

Opiekanie: włączanie tylko górnej grzałki!

Pieczenie, podgrzewanie: włączenie dolnej oraz górnej grzałki!

Lampka kontrolna gotowości: sygnalizuje pracę urządzenia!

UŻYTKOWANIE URZĄDZENIA

Uwaga!

Urządzenie nie reaguje, ani na temperaturę, ani też na kolor opiekanego produktu, działa tylko na podstawie ustawionego programu czasomierza i wyłącza się po upływie tego okresu, dlatego też, aby zapobiec niebezpieczeństwu powstania pożaru, praca piekarnika powinna być zawsze nadzorowana!

Urządzenie posiada funkcję grillowania, przy korzystaniu tej funkcji, w urządzeniu należy umieścić tackę metalową. Ściekający tłuszcz może spowodować zanieczyszczenie grzałek i stanowi niebezpieczeństwo pożaru! W urządzeniu nie wolno umieszczać produktów żywnościowych w hermetycznych lub papierowych opakowaniach!

Należy dopilnować, aby rozmiary naczyń lub produktu umożliwiały włożenie ich do piekarnika w taki sposób, aby nie dotykały górnej grzałki! Należy pozostawić miejsce dla ich ewentualnego rozrastania!

Urządzenie należy stawiać na suchej, stabilnej powierzchni!

Należy dopilnować, aby materiały tekstylne, kable nie stykały się z powierzchnią urządzenia!

Tacka powinna znajdować się na odpowiednim miejscu!
Należy podłączyć urządzenie do gniazdka sieci elektrycznej!
Włączenie urządzenia następuje po włączeniu czasomierza!

OPIEKANIE PIECZYWA

Przy tej funkcji podgrzewanie piekarnika nie jest konieczne!

- Ułożyć na ruszcie chleb, bułki lub rogalie i zamknąć drzwiczki!
- Ustawić pokrętko wyboru grzania na funkcję włączenia górnej i dolnej grzałki!
- Ustawić czasomierz na odpowiedni okres czasu!

Odpowiedni okres opiekania można ustalić na podstawie doświadczenia, ponieważ jest to uzależnione od grubości kromki i wilgotności chleba! Proponujemy, aby przy opiekanu 2 kromek chleba czasomierz został ustawiony najwyżej na 2 minuty! Jeżeli kolor chleba zostanie osiągnięty przed upływem tego okresu czasu, pokrętko należy przesunąć do pozycji zerowej! Znacznie krótszy jest czas opiekania w przypadku opiekania suchego chleba! Opiekanie zaczyna się wtedy, gdy włącza się lampka kontrolna gotowości! Piekarnik się wyłączy, gdy wskazówka czasomierza dojdzie do pozycji „off” i zabrmi sygnał dźwiękowy!

PIECZENIE, PODGRZEWANIE

Przy tej funkcji zaleca się podgrzewanie piekarnika przez okres 3-4 minut.

- Zamknąć szklane drzwiczki, pokrętko wyboru grzania włączyć górną i dolną grzałkę, czasomierz nastawić na okres 3-4 minut!
- Potrawę umieścić w żaroodpornym naczyniu lub na płycie grzejnej!
- W podgrzanym piekarniku umieścić naczynie na ruszcie!
- Nastawić czasomierz na pożądany okres czasu!

Jeżeli wierzchnia warstwa potrawy zacznie się szybciej przypiekać, przy pomocy pokrętkła wyboru grzania należy wyłączyć górną grzałkę!

Jeżeli w trakcie pieczenia z potrawy wycieka dużo tłuszczu, należy go wyłączyć z żaroodpornego naczynia lub tacki, aby nie przecieknął do komory urządzenia!

Jeżeli pożądany stopień pieczenia zostanie osiągnięty przed upływem zaprogramowanego czasu, funkcję pieczenia można zakończyć po przekręceniu pokrętkła do pozycji „off”!

CZYSZCZENIE URZĄDZENIA

Przewód urządzenia wyłączyć z gniazdka sieciowego i pozostawić urządzenie do całkowitego wystygnięcia

WZBRONIONE JEST CZYSZCZENIE URZĄDZENIA POPRZEZ ZANURZANIE W WODZIE! Można myć tylko tackę i ruszt!

Po każdorazowym użyciu urządzenia, należy wyjąć tackę i wyczyścić ją suchą ściereczką lub szczoteczką! Zewnętrzną obudowę urządzenia i szklane drzwiczki należy oczyścić wilgotną (ale nie mokrą!) ściereczką z dodatkiem płynu do mycia! Do czyszczenia urządzenia nie wolno używać chemikali i agresywnych środków czyszczących! Zarysowane szklane drzwiczki mogą ulec pęknięciu w trakcie użytkowania urządzenia. Metalowe okruszyny pozostające po zastosowaniu metalowych druciaków mogą spowodować spięcie elektryczne! Po każdym użyciu urządzenia, jego komorę należy natychmiast oczyścić z resztek potraw, tłuszczu zapobiegając w ten sposób ich przeklejaniu i przypaleniu do rusztu lub do powierzchni drzwiczek, ścianek komory!

GRZAŁEK NIE WOLNO DOTYKAĆ!

KARTA GWARANCYJNA

Szanowni Klienci!

Zgodnie z obowiązującymi przepisami udzielamy 24 miesięcznej gwarancji na zakupiony przedmiot.

Jeżeli Konsument zamierza skorzystać z gwarancji dotyczącej usługi Dystrybutora, stanowiącej przedmiot umowy, powinien okazać paragon świadczący o uiszczeniu równowartości za przedmiot zakupiony zgodnie z umową.

Dystrybutor powinien w formie protokołu spisać zastrzeżenia złożone przez Konsumenta, a następnie przekazać Konsumentowi kopię protokołu.

Jeżeli Dystrybutor podczas zgłaszania zastrzeżeń przez Konsumenta, nie potrafi udzielić odpowiedzi odnośnie realizacji roszczenia, wówczas powinien w terminie 3 dni udzielić Konsumentowi odpowiednich informacji.

W przypadku niezrealizowanej naprawy Konsumentowi przysługuje prawo do naprawy lub wymiany przedmiotu.

Jeżeli Gwarant nie uczyni zadość powyższemu, Konsument może wnieść o obniżenie ceny lub odstąpić od umowy.

W przypadku wystąpienia innych kwestii prosimy zwrócić się do Dystrybutora. Życzymy Państwu przyjemnego użytkowania naszego produktu.

CERTYFIKAT ZGODNOŚCI



Potwierdza się, że niniejszy produkt spełnia wymagania w zakresie dyrektyw Wspólnoty Europejskiej EMC 2004/108/EC; LVD 2006/95/EC; RoHS 2011/65/EU. Zakupione przez Państwa produkty marki HAUSER odpowiadają danym technicznym podanym w instrukcji obsługi.

POLE ELEKTROMAGNETYCZNE (EMF)

Produkt niniejszy spełnia wymagania dyrektywy dotyczącej pola elektromagnetycznego (EMF). Współczesne badania naukowe wykazały, że urządzenie jest bezpieczne, jeżeli będzie ono użytkowane zgodnie z instrukcją obsługi.

Urządzenia elektryczne zawierają składniki niebezpieczne dla środowiska. Produktów tych nie wolno ich usuwać razem z innymi odpadami komercyjnymi, ponieważ prowadzi to do znacznego zanieczyszczenia środowiska! Zużyte części urządzeń elektrycznych należy przekazywać do wyspecjalizowanych, selektywnych punktów zbiorczych. Od 13 sierpnia 2005 r. obowiązuje przepis, zgodnie z którym przy zakupie nowego urządzenia elektrycznego można oddać stare, zużyte już urządzenie elektryczne. Zgromadzone w ten sposób urządzenia, po fachowym ich demontażu są odpowiednio utylizowane przez uprawnione do tego firmy.

Przyroda jest dziedzictwem narodowym naszych wnuków, jej ochrona jest naszym wspólnym interesem i odpowiedzialnością. Prosimy, aby i Państwo zechcieli o nią zadbać!



NÁVOD NA POUŽITÍ

HAUSER®

electronic

TO-910S

Mini trouba

Děkujeme Vám za důvěru, kterou jste prokázali zakoupením výrobku typu HAUSER. Tento spotřebič je výsledkem nejnovějšího technického výzkumu. Splňuje všechny požadavky kvality a estetiky. Při jeho navrhování se kladl maximální důraz na jeho bezpečnost. Aby spotřebič bezpečně fungoval, je důležité s ním odborně zacházet. Před jeho uvedením do provozu, si pozorně přečtěte návod k použití. Ten dobře uschovejte, abyste jej v případě potřeby mohli znovu použít.



Technické parametry

Jako dovozci (HAUSER MAGYARORSZÁG KFT. 2040 Budaörs, Baross u. 89.), potvrzujeme, že výrobek splňuje směrnice EU o uvádění výrobků na trh a je oprávněn používat značku CE. HAUSER TO-910S mini trouba odpovídá následujícím technickým parametrům:

Napětí:	AC 230V/50Hz
Výkon:	1000 W
Třída dotykové ochrany:	I.
Vnitřní osvětlení:	Ne
Země původu:	Čína



Výrobce si vyhrazuje právo na nepodstatné změny od původního provedení.

Bezpečnostní pokyny

Ve vlastním zájmu vždy dodržujte základní bezpečnostní pokyny.

Při nesprávném používání spotřebiče hrozí nebezpečí úrazu.

Před prvním použitím si pozorně přečtěte návod k použití do konce a dodržujte jej. Spotřebič může používat pouze osoba, která má pečlivě prostudovaný návod k obsluze.

Po vybalení spotřebiče se ujistěte, že spotřebič není poškozen. Poškozený spotřebič nezapínejte, vraťte ho do obchodu.

V zájmu zabránění úderu elektrickým proudem je ZAKÁZANÉ:

- používání spotřebiče s poškozenou síťovou šňůrou
- používání spotřebiče s mechanickým poškozením

Spotřebič vždy připojujte do zásuvky elektrické sítě, vybavené ochranným kolíkem s napětím odpovídajícím uvedenému na výrobním štítku spotřebiče.

Spotřebič používejte pouze v pracovní poloze a v dostatečné vzdálenosti od tepelných zdrojů (např. kamna, sporáku) nebo vlhkých povrchů jako jsou výlevky, umyvadla. Síťová šňůra se nesmí dotýkat horkého povrchu.

Nepoužívejte spotřebič ve volné přírodě.

Spotřebič není určen pro průmyslové využití. Tento spotřebič je určen pro používání v domácnosti a podobné použití jako:

- V obchodech a jiných pracovních prostředích;
- V hospodářských domech;
- Klienty v hotelech, motelech a jiných obytných prostorech;
- V prostředích ubytování s podáváním snídaně.

Spotřebič nenechávejte zapnutý bez dozoru.

Nesahejte do spotřebiče rukou ani žádným předmětem, dokud je spotřebič zapojen do elektrické sítě. Nedávejte žádné předměty do otvorů spotřebiče.

Když spotřebič nepoužíváte, vždy jej vypněte a síťovou šňůru odpojte od elektrické sítě. Zástrčku síťové šňůry nezasunujte do elektrické zásuvky a nevytahujte z něj mokřýma rukama a taháním za síťovou šňůru. Před čištěním síťovou šňůru vždy odpojte od elektrické sítě.

Pokud je síťová šňůra poškozena, musí ji vyměnit výrobce, jeho servisní služba nebo podobně kvalifikovaná osoba, aby se předešlo nebezpečí.

Opravu porouchaného spotřebiče svěřte do rukou odborníka. Spotřebič smí opravovat pouze odborně způsobilé osoby. Nesprávně provedená oprava může být příčinou vážného ohrožení pro uživatele. V případě poruchy se obraťte na specializovaný servis.

V případě vniknutí tekutiny do elektronické části spotřebiče před opětovným použitím spotřebič vysušte. Nikdy nezapínejte spotřebič, když je mokřý nebo vlhký. Používání spotřebiče v přítomnosti dítěte vyžaduje zvýšenou pozornost.

Tento spotřebič se nesmí používat dětmi od 0 do 8 let. Tento spotřebič se může používat dětmi od 8 let a výše, pokud jsou pod stálým dohledem. Spotřebič mohou používat osoby se sníženými tělesnými, smyslovými nebo mentálními schopnostmi nebo nedostatkem zkušeností a znalostí, pokud se jim poskytli dohled nebo instrukce týkající se používání spotřebiče bezpečným způsobem a porozuměli příslušným nebezpečím. Držte spotřebič a jeho přívod mimo dosah dětí s věkem nižším než 8 let. Děti nesmí provádět čištění a uživatelskou údržbu.

Varné spotřebiče by měly být umístěny ve stabilní poloze s rukojeťmi (pokud je mají) umístěnými tak, aby se zabránilo vylití horkých kapalin.

Děti si nesmí hrát se spotřebičem.

Spotřebič nikdy nepoužívejte pro jiné účely, než pro který je určen a popsán v tomto návodu.

Neodborným zacházením můžete spotřebič pokazit a na takový druh závady se záruka nevztahuje. Za škody způsobené neodborným nebo nesprávným používáním spotřebiče dodavatel ani prodejce neodpovídá.

Údržbu rozsáhlejšího charakteru nebo údržbu, která vyžaduje zásah do vnitřních částí spotřebiče, musí provést odborný servis.

Nedodržením pokynů výrobce zaniká právo na záruční opravu.

VÝSTRAHA: Aby se zabránilo nebezpečí kvůli neúmyslnému přestavení tepelné pojistky, tento spotřebič se nesmí napájet přes externí spínací zařízení, jako je časovač, ani připojit k obvodu, který se pravidelně zapíná a vypíná pomocí nástroje.

Pokyny pro bezpečné používání mini trouby:

Z hlediska požární bezpečnosti může spotřebič pracovat na stole nebo podobném povrchu stolu pod podmínkou, že ve směru hlavního sálání tepla (nad spotřebičem) musí být dodržena bezpečná vzdálenost od hořlavých předmětů min. **30 cm**, v ostatních směrech min. **10 cm**.

Do spotřebiče nevkládejte potraviny ve vakuovém obalu nebo v papírovém obalu. Při pečení dbejte na to, aby se vložené potraviny nedotýkaly vrchní spirály, nechte místo na případné rozpínání potravin.

V zájmu předcházení popálenin je zakázáno dotýkat se horkých částí spotřebiče. K otevírání skleněných dvířek používejte kuchyňskou rukavici. Při pečení se tvoří pára, proto při otevírání dveří dodržte bezpečný odstup.



Pozor! Teplota přístupných povrchů se může během provozu zvýšit. Povrch spotřebiče je během používání a těsně po použití horký. V zájmu předejití popálenin je zakázáno dotýkat se horkých částí spotřebiče. Používejte rukojeť spotřebiče.



V zájmu zabránění úderu elektrickým proudem je ZAKÁZÁNO namáčet spotřebič do vody nebo jiné tekutiny.

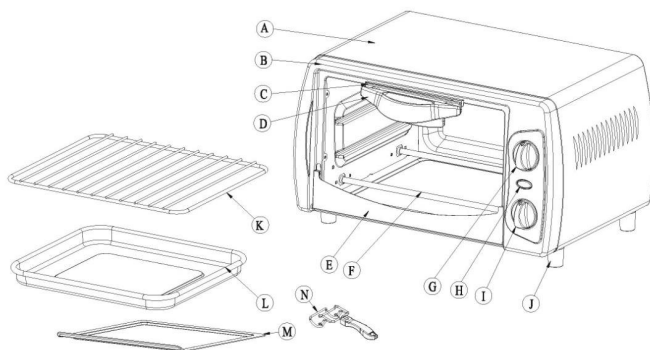

Části spotřebiče:

- | | |
|---------------------------|------------------------|
| A. kryt spotřebiče | H. kontrolka zapnutí |
| B. Přední kryt | I. Časovač |
| C. Skleněné dvířka | J. nožičky spotřebiče |
| D. Ručka dvířek | K. mřížka |
| E. Spodní rám dvířek | L. pečící plech |
| F. Těleso spodního ohřevu | M. plech na drobky |
| G. Přepínač funkcí | N. Držák pečící plechu |

Před prvním použitím

Před zapnutím spotřebiče se ujistěte že:

Přečetli jste návod k obsluze a porozuměli jste mu.

Ujistěte se, že napájecí kabel není zastrčen do zásuvky a časovač je v pozici "OFF"!

Všechny vyjímatelné části spotřebiče umyjte v horké vodě s prostředkem na mytí nádobí nebo v myčce na nádobí.

Vysušte všechny části, poskládejte spotřebič a napájecí kabel zastrčte do zásuvky.

Spotřebič je připraven k použití.

Po sestavení spotřebiče se doporučuje zapnout spotřebič na spodní i vrchní pečení po dobu cca 15 minut. Tímto úkonem vypálíte ze spotřebiče všechny mastnoty a ochranné nátěry.

UPOZORNĚNÍ: Při tomto úkonu se může ze spotřebiče jemně kouřit (do 15 minut). Je to přirozený jev, při tomto úkonu se spálí všechny ochranné nátěry, kterými byli elektronické části chráněni během výroby.

Obsluha spotřebiče

Kontrolka zapnutí: svítí, když je některá z ohřevných spirál v provozu

Výběr topné spirály :

OFF - vypnuté

Horní spirála – pro funkci grilování

Dolní spirála – pro přípravu pečiva

Obě spirály – ohřívání, pečení

Časovač - spotřebič se zapne nastavením časovače. Po uplynutí nastaveného času se spotřebič automaticky vypne - ozve se zvukový signál.

Používání spotřebiče

UPOZORNĚNÍ: Spotřebič nereguluje teplotu a neregistruje barvu opékání potravin. Pracuje výlučně na základě nastaveného časovače, proto během provozu v zájmu zabránění požáru nenechávejte spotřebič bez dozoru!

Spotřebič je vhodný na grilování s použitím tácků. Bez použití tácků by kapající tuky mohly zašpinit topná tělesa a mohlo by dojít k požáru!

Nedávejte do spotřebiče konzervy nebo jiné uzavřené potraviny.

Nedávejte do spotřebiče příliš velké kusy potravin, aby se nedotýkaly horních ohřívacích tělísek. Třeba počítat s tím, že potraviny během pečení mohou zvětšit svůj objem.

Opékání chleba

Před opékáním chleba spotřebič netřeba předeheat.

- Položte plátky chleba nebo pečivo na rošt a zavřete skleněná dvířka.
- Nastavte výběr topné spirály na horní i spodní pečení.
- Nastavte časovač na požadovaný čas opékání.

Čas opékání přizpůsobte požadavkům jednotlivých uživatelů. Doba opékání závisí na tloušťce chleba, jakož i od obsahu vlhkosti chleba. Doporučujeme při opékání 2 plátků chleba nastavit časovač na 2 minuty. Když se plátky chleba opečou před nastaveným časem, vypněte časovač a vyberte plátky chleba. Sušší chléb se opeče rychleji. Začátek pečení signalizuje kontrolka. Dokončení pečení signalizuje zvonek.

Pečení a ohřívání

Před pečením třeba spotřebič 3-4 min. předehrát.

- Zavřete skleněná dvířka, zvolte ohřev spirály na spodní i vrchní ohřev, regulátor času nastavte na 3-4 min.
- Jídlo dejte do ohnivzdorné nádoby nebo na plech.
- Když je spotřebič dostatečně zahřátý, vložte nádobu nebo plech na pečení s pokrmem.
- Nastavte požadovaný čas pečení.

Pokud se vrchní část jídla upeče dřív, nastavte výběr topné spirály na spodní ohřev.

Pokud pokrm pustí hodně šťávy, vylijte ji z nádoby nebo z pekáče aby nevytekla.

Pokud je jídlo hotové ještě před ukončením nastavené doby pečení, nastavte časovač do polohy 0 a tím ukončíte pečení.

Čištění spotřebiče

Spotřebič se během používání zahřeje, proto ho před čištěním nechte vychladnout.

Odpojte spotřebič od elektrické sítě.

Nikdy nemyjte topná tělesa. Pečící plech a rošt lze mýt i ve vodě.

Spotřebič čistěte vlhkou utěrkou.

Nikdy nepoužívejte k čištění spotřebiče drsné čisticí prostředky.

Upozornění: Spotřebič nikdy nepoňujte do vody!

Záruční podmínky

Záruka je poskytována na bezchybnou funkčnost po dobu 24 měsíců od data zakoupení výrobku spotřebitelem, v případě pronájmu produktu nebo splátkového prodeje začíná záruční doba dnem začátku pronájmu nebo dnem splátkového nákupu.

Záruka se vztahuje na závady způsobené chybou výroby nebo vadou materiálu. Záruka se nevztahuje na poškození způsobené používáním výrobku v rozporu s návodem k obsluze, nesprávným používáním, mechanickým poškozením (včetně

poškození v průběhu přepravy), připojením výrobku na jiné než předepsané síťové napětí, živelnou pohromou, zásahem blesku, zásahem do vnitřního zapojení výrobku uživateli, také v případě úprav nebo oprav provedených osobami, které na takový úkon nemají oprávnění od výrobce nebo dovozce spotřebiče a po uplynutí dvouleté záruční doby.

Výrobek je určen k použití v domácnosti. Není určen pro profesionální použití. Při používání jiným způsobem nemůže být uplatněna záruka.

Bezplatný záruční servis je poskytován pouze v případě předložení dokladu o koupi. V případě neoprávněné reklamace (používání spotřebiče v rozporu s návodem, nesprávná manipulace se spotřebičem apod.) Bude odesílateli účtován manipulační poplatek ve výši 250 Kč na pokrytí nákladů spojených s přijetím do servisu, vybalením, otestováním, vydáním a doručením reklamovaného výrobku zpět odesílateli.

Při výběru produktu je třeba zvážit, jaké funkce od výrobku požadujete. Pokud Vám nebude výrobek v budoucnu vyhovovat, tato skutečnost není důvodem k reklamaci. **Záruční reklamace se uplatňují v místě nákupu spotřebiče!**

Informace pro uživatele o likvidaci použitého elektrického zařízení

Tento symbol na produktech a / nebo na přiložených dokumentech nebo obalech



znamená, že použité elektrické a elektronické zařízení se nesmějí mísit s komunálním odpadem. Pro správné zacházení, obnovu a recyklaci odevzdejte tyto výrobky na určená sběrná místa, kde budou přijaty bez poplatku, nebo odevzdejte v místním maloobchodě, pokud si objednáte podobný nový výrobek. Správná likvidace těchto produktů pomůže ušetřit hodnotné zdroje a zabránit možným

negativním dopadům na lidské zdraví a prostředí, které mohou jinak vzniknout z nesprávného zacházení s odpadem. Pro bližší informace o vašem nejbližším sběrném místě kontaktujte prosím vaše místní úřady. V případě nesprávného odvozu odpadu mohou být uplatněny pokuty v souladu se státní legislativou.

Informace o likvidaci v zemích mimo EU

Tento symbol platí pouze v Evropské unii. Pokud si přejete zlikvidovat tento produkt mimo Evropské unie, pro bližší informace kontaktujte vaše místní úřady nebo prodejce a informujte se o správné metodě likvidace.

NÁVOD NA POUŽITIE

HAUSER®

electronic

TO-910S

Mini rúra

Ďakujeme Vám za dôveru, ktorú ste preukázali zakúpením výrobku typu HAUSER. Tento spotrebič je výsledkom najnovšieho technického výskumu. Splňa všetky požiadavky kvality a estetiky. Pri jeho navrhovaní sa kládol maximálny dôraz na jeho bezpečnosť. Aby spotrebič bezpečne fungoval, je dôležité s ním odborne zaobchádzať. Pred jeho uvedením do prevádzky si pozorne prečítajte návod na použitie. Ten dobre uschovajte, aby ste ho v prípade potreby mohli opätovne použiť.



Technické parametre

Ako dovozcovia (HAUSER MAGYARORSZÁG KFT. 2040 Budaörs, Baross u. 89.), potvrdzujeme, že výrobok splňa smernice EU o uvádzaní výrobkov na trh a je oprávnený používať značku CE. HAUSER TO-910S mini rúra zodpovedá nasledujúcim technickým parametrom:

Napätie:	AC 230V/50Hz
Výkon:	1000 W
Trieda dotykovej ochrany:	I.
Vnútorne osvetlenie:	Nie
Krajina pôvodu:	Čína



Výrobca si vyhradzuje právo na nepodstatné zmeny od pôvodného vyhotovenia.

Bezpečnostné pokyny

Základné bezpečnostné pokyny vždy vo vlastnom záujme dodržujte.

Pri nesprávnom používaní spotrebiča hrozí nebezpečenstvo úrazu.

Pred prvým použitím si pozorne prečítajte návod na použitie do konca a dodržujte ho. Spotrebič môže používať len osoba, ktorá má dôkladne preštudovaný návod na obsluhu.

Po vybalení spotrebiča sa uistite, že spotrebič nie je poškodený. Poškodený spotrebič nezapínajte, vráťte ho do obchodu.

V záujme zabránenia úderu elektrickým prúdom je **ZAKÁZANÉ** :

- používať spotrebič s poškodenou sieťovou šnúrou
- používať spotrebič s mechanickým poškodením.

Spotrebič vždy pripájajte do zásuvky elektrickej siete, vybavenej ochranným kolíkom s napätím zodpovedajúcim uvedenému na výrobnom štítku spotrebiča.

Spotrebič používajte výhradne v pracovnej polohe na miestach, kde nehrozí jeho prevrhnutie a v dostatočnej vzdialenosti od tepelných zdrojov (napr. kachlí, sporáka) alebo vlhkých povrchov ako sú výlevky, umývadlá. Sieťová šnúra sa nesmie dotýkať horúceho povrchu.

Nepoužívajte spotrebič vo voľnej prírode.

Spotrebič nie je určený na priemyselné využitie. Tento spotrebič je určený na používanie v domácnosti a na podobné účely ako napríklad:

- v obchodoch a iných podobných pracovných prostrediach;
- v hospodárskych domoch;
- klientmi v hoteloch, motelloch a iných obytných prostrediach;
- v prostrediach ubytovania s podávaním raňajok.

Spotrebič nenechávajte zapnutý bez dozoru.

Nesiahajte do spotrebiča rukou ani žiadnym predmetom, kým je spotrebič zapojený do elektrickej siete. Nedávajte žiadne predmety do vetracích otvorov spotrebiča.

Keď spotrebič nepoužívate, vždy ho vypnite a sieťovú šnúru odpojte od elektrickej siete. Zástrčku sieťovej šnúry nezasúvajte do elektrickej zásuvky a nevyťahujte ju z nej mokrými rukami a ťahaním za sieťovú šnúru. Pred čistením sieťovú šnúru vždy odpojte od elektrickej siete.

Ak je sieťová šnúra poškodená, musí ju vymeniť výrobca, jeho servisná služba alebo podobne kvalifikovaná osoba, aby sa predišlo nebezpečenstvu.

Opravu pokazeného spotrebiča zverte do rúk odborníka. Spotrebič smú opravovať iba odborne spôsobilé osoby. Nesprávne vykonaná oprava môže byť príčinou vážneho ohrozenia pre používateľa. V prípade poruchy sa obráťte na špecializovaný servis.

V prípade vniknutia tekutiny do elektronickej časti spotrebiča pred opätovným použitím spotrebič vysušte. Nikdy nezapínajte spotrebič, keď je mokrý alebo vlhký.

Používanie spotrebiča v prítomnosti dieťaťa si vyžaduje zvýšenú pozornosť.

Tento spotrebič sa nesmie používať deťmi od 0 do 8 rokov. Tento spotrebič sa môže používať deťmi od 8 rokov a vyššie, ak sú pod stálym dohľadom. Spotrebič môžu používať osoby so zníženými telesnými, zmyslovými alebo mentálnymi schopnosťami alebo nedostatkom skúseností a vedomostí, ak sa im poskytol dohľad alebo inštrukcie týkajúce sa používania spotrebiča bezpečným spôsobom a porozumeli príslušným nebezpečenstvám. Držte spotrebič a jeho prívod mimo dosahu detí s vekom nižším ako 8 rokov. Deti nesmú vykonávať čistenie a používateľskú údržbu.

Varné spotrebiče by mali byť umiestnené v stabilnej polohe s rukoväťami (ak ich majú) umiestnenými tak, aby sa zabránilo vyliatiu horúcich kvapalín.

Deti sa nesmú hrať so spotrebičom.

Spotrebič nikdy nepoužívajte na iné účely, než na ktorý je určený a opísaný v tomto návode.

Neodborným zaobchádzaním môžete spotrebič pokaziť a na takýto druh poruchy sa záruka nevzťahuje. Za škody spôsobené neodborným alebo nesprávnym používaním spotrebiča dodávateľ ani predajca nezodpovedá.

Údržbu rozsiahlejšieho charakteru alebo údržbu, ktorá vyžaduje zásah do vnútorných častí spotrebiča, musí vykonať iba špecializovaný servis.

Nedodržaním pokynov výrobcu zaniká právo na záručnú opravu.

VÝSTRAHA: Aby sa zabránilo nebezpečenstvu kvôli neúmyselnému prestaveniu tepelnej poistky, tento spotrebič sa nesmie napájať cez externé spínacie zariadenia, ako je časovač, ani pripojiť k obvodu, ktorý sa pravidelne zapína a vypína pomocou nástroja.

Pokyny pre bezpečné používanie mini rúry:

Z hľadiska požiarnej bezpečnosti môže spotrebič pracovať na stole alebo povrchoch podobných stolu pod podmienkou, že v smere hlavného sálania tepla (nad spotrebičom) musí byť dodržaná bezpečná vzdialenosť od horľavých predmetov min. **30 cm**, v ostatných smeroch min. **10 cm**.

Do spotrebiča nekladajte potraviny vo vákuovom obale alebo v papierovom obale.

Pri pečení dbajte na to, aby sa vložené potraviny nedotýkali vrchnej špirály, nechajte miesto na prípadné rozpínanie potravín.

V záujme predchádzaniu popálenín je zakázané dotýkať sa horúcich častí spotrebiča. Na otváranie sklenených dvierok používajte kuchynskú rukavicu. Pri pečení sa tvorí para, preto pri otváraní dverí dodržte bezpečný odstup.



Pozor! Teplota prístupných povrchov sa môže počas prevádzky zvýšiť. Povrch spotrebiča je počas používania a tesne po použití horúci. V záujme predchádzaniu popálenín je zakázané dotýkať sa horúcich častí spotrebiča.



V záujme zabránenia úderu elektrickým prúdom je **ZAKÁZANÉ** namáčať spotrebič do vody alebo inej tekutiny.

Časti spotrebiča:

- A. Kryt spotrebiča
- B. Predná strana
- C. Sklenené dvierka
- D. Rúčka dvierok
- E. Otočný pánt sklenených dvierok
- F. Spodné ohrievacie teleso
- G. Prepínač funkcií
- H. Kontrolka zapnutia
- I. Časovač
- J. Nožička spotrebiča
- K. Mriežka
- L. Plech na pečenie
- M. Plech na omrvinky
- N. Nástroj na vyberanie plechov

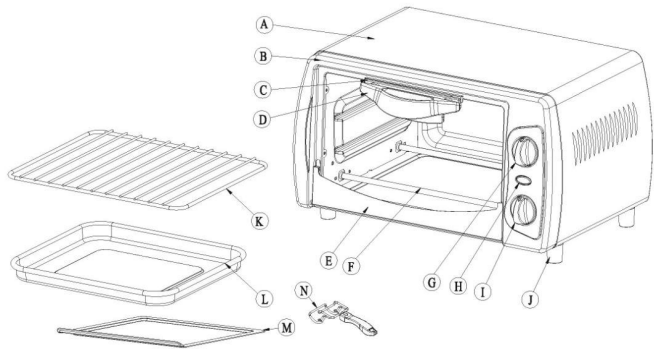

Pred prvým použitím

Pred prvým použitím

Pred zapnutím spotrebiča sa uistite že:

Prečítali ste návod k obsluhu a porozumeli ste mu.

Uistite sa, že napájací kábel nie je zastrčený do zásuvky a časovač je v pozícii „OFF“!

Všetky vyberateľné časti spotrebiča umyte v horúcej vode s prostriedkom na umývanie riadu alebo v umávačke riadu.

Vysušte všetky časti, poskladajte spotrebič a napájací kábel zastrčte do zásuvky.

Spotrebič je pripravený k použitiu.

Po poskladaní spotrebiča sa odporúča zapnúť spotrebič na spodné aj vrchné pečenie po dobu cca 15 minút. Týmto úkonom vypálite zo spotrebiča všetky mastnoty a ochranné nátery.

UPOZORNENIE: Pri tomto úkone môže zo spotrebiča jemne dymiť (do 15 minút). Je to prirodzený jav, pri tomto úkone sa spália všetky ochranné nátery, ktorými boli elektronické časti chránené počas výroby.

Obsluha spotrebiča

Kontrolka zapnutia – signalizuje, že spotrebič je zapnutý

Výber ohrevnej špirály:

OFF Základné nastavenie – vypnuté ohrievacie špirály

Horná špirála – pre funkciu grilovania

Dolná špirála – pre prípravu pečiva

Obe špirály – ohrievanie, pečenie

Časovač – spotrebič sa zapne nastavením časovača. Po uplynutí nastaveného času sa spotrebič automaticky vypne – ozve sa zvukový signál.

Používanie spotrebiča

UPOZORNENIE: Spotrebič nereguluje teplotu a neregistruje farbu opekanej poravy. Pracuje výlučne na základe nastaveného časovača, preto počas prevádzky v záujme zabránenia požiaru nenechávajte spotrebič bez dozoru!

Spotrebič je vhodný na grilovanie s použitím tácky. Bez použitia tácky by kvapkajúce tuky mohli zašpiniť ohrevné telesá a mohlo by dôjsť k požiaru!

Nedávajte do spotrebiča konzervy alebo iné uzatvorené potraviny.

Nedávajte do spotrebiča príliš veľké kusy potravín aby sa nedotýkali horných ohrievacích teliesok. Treba počítať s tým, že potraviny počas pečenia môžu zväčšiť svoj objem.

Opekanie chleba

Pred opekaním chleba spotrebič nertreba predhriať.

- Položte plátky chleba alebo pečivo na rošt a zatvorte sklenené dvierka.

- Nastavte výber ohrevnej špirály na horné aj spodné pečenie.
- Nastavte časovač na požadovaný čas opekania.

Čas opekania prispôsobte požiadavkám jednotlivých užívateľov. Čas opekania závisí od hrúbky chleba ako aj od obsahu vlhkosti chleba. Doporučujeme pri opekaní 2 plátkov chleba nastaviť časovač na 2 minúty. Keď sa plátky chleba opečú pred nastaveným časom, vypnite časovač a vyberte plátky chleba. Suchší chlieb sa opečie rýchlejšie. Začiatok pečenia signalizuje kontrolka. Dokončenie pečenia signalizuje zvonček.

Pečenie, zohrievanie

Pred pečením treba spotrebič 3-4 min. predhriať.

- Zatvorte sklenené dvierka, zvolte ohrev špirály na spodné aj vrchné ohrievanie, regulátor času nastavte na 3-4 min.
- Jedlo dajte do ohňovzdornej nádoby alebo na plech.
- Keď je spotrebič dostatočne zahriaty, vložte nádobu alebo plech na pečenie s pokrmom.
- Nastavte požadovaný čas pečenia.

Ak sa vrchná časť jedla upečie skôr, nastavte výber ohrevnej špirály na spodné ohrievanie.

Ak pokrm pustí veľa šťavy, vylejte ju z nádoby alebo z pekáča aby nevytekla.

Ak je jedlo hotové ešte pred ukončením nastavenej doby pečenia, nastavte časovač do polohy 0 a tým ukončíte pečenie.

Čistenie spotrebiča

Spotrebič sa počas používania zohreje, preto ho pred čistením nechajte vychladnúť.

Odpojte spotrebič od elektrickej siete.

Nikdy neumývajte výhrevné telesá.

Pečiaci plech a rošt je možné umývať aj vo vode.

Spotrebič čistite vlhkou utierkou.

Nikdy nepoužívajte na čistenie spotrebiča drsné čistiace prostriedky.

Upozornenie: Spotrebič nikdy neponárajte do vody!

Záručné podmienky

Záruka je poskytovaná na bezchybnú funkčnosť po dobu 24 mesiacov od dátumu zakúpenia výrobku spotrebiteľom, v prípade prenájmu výrobku alebo splátkového predaja začína záručná doba dňom začiatku prenájmu alebo dňom splátkového nákupu.

Záruka sa vzťahuje na závady spôsobené chybou výroby alebo chybou materiálu.

Záruka sa nevzťahuje na poškodenia zapríčinené používaním výrobku v rozpore s návodom na obsluhu, nesprávnym používaním, mechanickým poškodením (vrátane poškodenia v priebehu prepravy), pripojením výrobku na iné než predpísané sieťové napätie, živelnou pohromou, zásahom blesku, zásahom do vnútorného zapojenia výrobku užívateľom, taktiež v prípade úprav alebo opráv vykonaných osobami, ktoré na takýto úkon nemajú oprávnenie od výrobcu alebo dovozcu spotrebiča a po uplynutí dvojročnej záručnej doby.

Výrobok je určený na používanie v domácnosti. Nie je určený na profesionálne použitie. Pri používaní iným spôsobom záruka nemôže byť uplatnená.

Bezplatný záručný servis je poskytovaný iba v prípade predloženia dokladu o kúpe. V prípade neoprávnenej reklamácie (používanie spotrebiča v rozpore s návodom, nesprávna manipulácia s spotrebičom a pod.) bude odosielateľovi účtovaný manipulačný poplatok vo výške 10€ na pokrytie nákladov spojených s prijatím do servisu, vybalením, otestovaním, vydaním a doručením reklamovaného výrobku späť odosielateľovi.

Pri výbere výrobku je potrebné zvážiť, aké funkcie od výrobku požadujete. Ak Vám nebude výrobok v budúcnosti vyhovovať, táto skutočnosť nie je dôvodom na reklamáciu.

Záručná reklamácia sa uplatňuje v mieste nákupu spotrebiča!

Informácie pre užívateľov o likvidácii použitého elektrického zariadenia



Tento symbol na produktoch a/alebo na priložených dokumentoch alebo obaloch znamená, že použité elektrické a elektronické zariadenia sa nesmú miešať s komunálnym odpadom. Pre správne zaobchádzanie, obnovu a recykláciu odovzdajte tieto produkty na určené zberné miesta, kde budú prijaté bez poplatku, alebo odovzdajte v miestnom maloobchode v prípade, ak si objednáte podobný nový výrobok. Správna likvidácia týchto produktov pomôže ušetriť hodnotné zdroje a zabrániť možným negatívnym vplyvom na ľudské zdravie a prostredie, ktoré môžu inak vzniknúť z nesprávneho zaobchádzania s odpadom. Pre bližšie informácie o vašom najbližšom zbernom mieste kontaktujte prosím vaše miestne úrady. V prípade nesprávneho odvozu odpadu môžu byť uplatnené pokuty v súlade so štátnou legislatívou.

Informácie o likvidácii v krajinách mimo Európskej únie

Tento symbol platí iba v Európskej únii. Ak si prajete zlikvidovať tento produkt mimo Európskej únie, pre bližšie informácie kontaktujte vaše miestne úrady alebo predajcu a informujte sa o správnej metóde likvidácie.